



*Башће Вашиг Њверења!*

Јавно комунално предузеће  
„ГРАДСКЕ ПИЈАЦЕ“  
Београд, Живка Карабиберићева 3  
Тел: 011 7806 450, 7806 451  
Факс: 011 6401 928, 6403 989  
Е-пошта: info@bgpijace.rs  
www.bgpijace.rs  
Жиро рачун: 160-6816-95  
ПИБ: 101721046

Зав.број: 6683/5  
Датум 04.10.2018.

## Конкурсна документација

### ЗА НАБАВКУ ДОБАРА - РАСХЛАДНЕ ВИТРИНЕ -

#### -у поступку јавне набавке у отвореном поступку-

(објављено на порталу јавних набавки, порталу службених гласила Републике Србије и интернет страници ЈКП „Градске пијаце“ Београд дана 04.10.2018. године.)

Јавна набавка у отвореном поступку: ОП-11/18  
Рок предаје понуда: 05.11.2018. године до 12,00 часова  
Број страна документације: 56

Београд, октобар 2018. године



На основу чл. 61. Закона о јавним набавкама („Сл. гласник РС” бр. 124/14, 14/15 и 68/15, у даљем тексту: Закон), чл. 2. Правилника о обавезним елементима конкурсне документације у поступцима јавних набавки и начину доказивања испуњености услова („Сл. гласник РС” бр. 29/2013), Одлуке о покретању поступка јавне набавке број 6833/1 од 04.10.2018. године, и Решења о образовању комисије за јавну набавку број 6833/2 од 04.10.2018. године, припремљена је:

**КОНКУРСНА ДОКУМЕНТАЦИЈА**

у јавној набавци у отвореном поступку за јавну набавку - „Раскладне витрине“  
**ЈН бр. ОП-11/18**

Конкурсна документација садржи:

<b>I</b>	<b>ОПШТИ ПОДАЦИ О НАБАВЦИ</b>	<b>4</b>
	1. Назив, адреса и интернет страница Наручиоца	4
	2. Врста поступка који се спроводи	4
	3. Предмет јавне набавке	4
	4. Лице за контакт	4
	5. Назнаке и напомене о спровођењу поступка	4
	6. Преузимање конкурсне документације	4
	7. Начин подношења понуда и рок	4
	8. Време, место и начин отварања понуда	4
<b>II</b>	<b>ПОДАЦИ О ПРЕДМЕТУ ЈАВНЕ НАБАВКЕ</b>	<b>5</b>
<b>III</b>	<b>ТЕХНИЧКЕ КАРАКТЕРИСТИКЕ (СПЕЦИФИКАЦИЈА), КОЛИЧИНА И ОПИС ДОБАРА</b>	<b>5</b>
<b>IV</b>	<b>МЕСТО ИСПОРУКЕ ДОБАРА ОДНОСНО ИЗВРШЕЊА УГОВОРА, РОК ПЛАЋАЊА</b>	<b>10</b>
<b>V</b>	<b>УСЛОВИ ПРОПИСАНИ ЧЛАНОМ 75. и 76. ЗЈН КОЈЕ ПОНУЂАЧ МОРА ДА ИСПУНИ И УПУТСТВО КАКО СЕ ДОКАЗУЈЕ ИСПУЊЕНОСТ ТИХ УСЛОВА</b>	<b>10</b>
	1) Право на учешће у поступку јавне набавке има понуђач ако испуњава обавезне услове из члана 75. ЗЈН	10
	2) Упутство како се доказује испуњености обавезних услова из члана 75. ЗЈН у смислу члана 77. ЗЈН	11
	3) Право на учешће у поступку јавне набавке има понуђач ако испуњава додатне услове из члана 76. ЗЈН	11
	4) Упутство како се доказује испуњености додатних услова из члана 76. ЗЈН у смислу члана 77. ЗЈН	12
	5) Услови које мора да испуни подизвођач у складу са чланом 80. ЗЈН	13
	6) Услови које мора да испуни сваки од понуђача из групе понуђача у складу са чланом 81. ЗЈН	13
	7) Допунске напомене	13
<b>VI</b>	<b>СРЕДСТВА ФИНАНСИЈСКОГ ОБЕЗБЕЂЕЊА</b>	<b>14</b>
	1. Финансијско обезбеђење за озбиљност понуде	14
	2. Финансијско обезбеђење за добро извршење посла	14
	3. Финансијско обезбеђење за отклањање недостатака у гарантном року	14
<b>VII</b>	<b>УПУТСТВО ПОНУЂАЧИМА КАКО ДА САЧИНЕ ПОНУДУ</b>	<b>15</b>
	1) Језик на којем понуда мора бити састављена	15
	2) Посебни захтеви у погледу начина на који понуда мора бити сачињена и начина попуњавања образаца датих у конкурсној документацији	15
	3) Обавезна садржина понуде	15
	4) Подаци о називу, адреси и интернет адреси државног органа или организације где се могу благовремено добити исправни подаци	17
	5) Самостално подношење понуде	17
	6) Понуда са подизвођачем	17
	7) Група понуђача	17
	8) Валута и начин на који мора да буде наведена и изражена цена у понуди	18
	9) Додатне информације и појашњења	18
	10) Измена и допуна конкурсне документације	18

	11) Измена и повлачење понуде	18
	12) Трошкови припремања понуде	19
	13) Важност понуде	19
	14) Стручна оцена понуда	19
	15) Поштовање обавеза које произилазе из важећих прописа заштите на раду, запошљавању и условима рада, заштити животне средине	19
	16) Заштита података	19
	17) Додатна објашњења и исправке после отварања понуда	20
	18) Негативне референце	20
	19) Додатно обезбеђење испуњења уговорних обавеза	20
	20) Одлука о додели уговора	20
	21) Елементи критеријума за доделу уговора	20
	22) Рок за приступање закључењу уговора	21
	23) Разлог због којег се може одустати од доделе уговора	21
	24) Измене током трајања уговора	21
	25) Захтев за заштиту права понуђача	21
<b>VIII</b>	<b>ОБРАЗАЦ ПОНУДЕ</b>	<b>23</b>
	ОБРАЗАЦ ПОНУДЕ - Образац 1.	23
	ПОДАЦИ О ПОНУЂАЧУ - Образац 2.	25
	ИЗЈАВА ПОНУЂАЧА ДА НЕ НАСТУПА СА ПОДИЗВОЂАЧЕМ - Образац 3.	26
	ИЗЈАВА О АНГАЖОВАЊУ ПОДИЗВОЂАЧА - Образац 4.	27
	ПОДАЦИ О ПОДИЗВОЂАЧУ - Образац 5.	28
	ИЗЈАВА ЧЛАНОВА ГРУПЕ КОЈИ ЗАЈЕДНИЧКИ ПОДНОСЕ ПОНУДУ - Образац 6.	29
	ОБРАЗАЦ ОБАВЕЗНИХ И ДОДАТНИХ УСЛОВА ЗА УЧЕШЋЕ У ПОСТУПКУ ЈАВНЕ НАБАВКЕ И ЊИХОВО ДОКАЗИВАЊЕ - Образац 7.	30
	ОБРАЗАЦ ОБАВЕЗНИХ И ДОДАТНИХ УСЛОВА ЗА УЧЕШЋЕ У ПОСТУПКУ ЈАВНЕ НАБАВКЕ И ЊИХОВО ДОКАЗИВАЊЕ ЗА ПОДИЗВОЂАЧА - Образац 8.	34
	СПИСАК НАЈВАЖНИЈИХ ИСПОРУЧЕНИХ ДОБАРА – Образац 9.	36
	ПОТВРДА УЗ ОБРАЗАЦ 9	37
	ТЕХНИЧКА ОПРЕМЉЕНОСТ ПОНУЂАЧА - Образац 10.	38
	КАДРОВСКА ОСПОСОБЉЕНОСТ ПОНУЂАЧА - Образац 11.	40
	ИЗЈАВА О ДОСТАВЉАЊУ СРЕДСТВА ФИНАНСИЈСКОГ ОБЕЗБЕЂЕЊА ЗА ОТКЛАЊАЊЕ НЕДОСТАКА У ГАРАНТНОМ РОКУ - Образац 12.	41
	МЕНИЧНО ОВЛАШЋЕЊЕ ЗА ОТКЛАЊАЊЕ НЕДОСТАКА У ГАРАНТНОМ РОКУ - Образац 13.	42
	ИЗЈАВА ПОНУЂАЧА О ОБИЛАСКУ ЛОКАЦИЈЕ - ПИЈАЦА КАЛЕНИЋ - Образац 14	43
	ИЗЈАВА ПОНУЂАЧА О ОБИЛАСКУ ЛОКАЦИЈЕ - ПИЈАЦА БАНОВО БРДО - Образац 15	44
	ИЗЈАВА ПОНУЂАЧА О ОБИЛАСКУ ЛОКАЦИЈЕ - ПИЈАЦА ДУШАНОВАЦ - Образац 16	45
	ИЗЈАВА О ПРИХВАТАЊУ ТЕХНИЧКИХ КАРАКТЕРИСТИКА (СПЕЦИФИКАЦИЈА) - Образац 17.	46
	ИЗЈАВА О ПРИХВАТАЊУ УСЛОВА ИЗ ПОЗИВА ЗА ДОСТАВУ ПОНУДА И КОНКУРСНЕ ДОКУМЕНТАЦИЈЕ - Образац 18.	47
	Упутство како да се попуни образац структуре цена понуде	48
	ОБРАЗАЦ СТРУКТУРЕ ЦЕНА - Образац 19.	49
<b>IX</b>	<b>МОДЕЛ УГОВОРА</b>	<b>50</b>
	МОДЕЛ УГОВОРА - Образац 20.	50
<b>X</b>	<b>ОБРАЗАЦ ИЗЈАВЕ О НЕЗАВИСНОЈ ПОНУДИ – Образац 21.</b>	<b>54</b>
<b>XI</b>	<b>ОБРАЗАЦ ИЗЈАВЕ О ПОШТОВАЊУ ОБАВЕЗА КОЈЕ ПРОИЗИЛАЗЕ ИЗ ВАЖЕЋИХ ПРОПИСА - Образац 22.</b>	<b>55</b>
<b>XII</b>	<b>ОБРАЗАЦ ТРОШКОВА ПРИПРЕМЕ ПОНУДЕ - Образац 23.</b>	<b>56</b>

## **I ОПШТИ ПОДАЦИ О НАБАВЦИ**

### **1. Назив, адреса и интернет страница Наручиоца**

Јавно комунално предузеће „Градске пијаце“ Београд, Живка Карабибировића 3, Београд, матични број: 07034628, ПИБ: 101721046, интернет страница: [www.bgpijace.rs](http://www.bgpijace.rs).

### **2. Врста поступка који се спроводи**

Предметна јавна набавка се спроводи у отвореном поступку у складу са Законом о јавним набавкама („Службени гласник РС“ бр. 124/14, 14/15 и 68/15) у даљем тексту: ЗЈН и подзаконским актима којима се уређују јавне набавке

### **3. Предмет јавне набавке**

Предмет јавне набавке број ОП-11/18 је набавка добара: „**Раскладне витрине**“, ближе објашњени у делу III - **Техничке карактеристике (спецификација), количина, опис добара и остали услови.**

### **4. Лице за контакт**

Лазар Цвијовић, е-mail: [nabavka@bgpijace.rs](mailto:nabavka@bgpijace.rs), факс: 011/6401-928

### **5. Назнаке и напомене о спровођењу поступка:**

Отворени поступак се спроводи ради закључења уговора о јавној набавци. Јавна набавка није резервисана.

### **6. Преузимање конкурсне документације**

Конкурсна документација се може преузети на интернет страници Наручиоца [www.bgpijace.rs](http://www.bgpijace.rs), Порталу јавних набавки, интернет адреса [www.portal.ujn.gov.rs](http://www.portal.ujn.gov.rs) и на сајту оснивача

### **7. Начин подношења понуда и рок**

Понуда се сматра благовременом уколико је примљена од стране Наручиоца, без обзира на начин на који је послата, до 05.11.2018. године до 12,00 сати на адресу: **ЈКП „Градске пијаце“ Београд, Живка Карабибировића бр.3, Београд.**

Наручилац ће, по пријему одређене понуде, назначити датум и сат њеног пријема и понуђачу ће на његов захтев, издати потврду о пријему. У потврди о пријему Наручилац ће навести датум и сат пријема понуде.

Понуда коју Наручилац није примио у року одређеном за подношење понуда, односно која је примљена по истеку дана и сата до којег се понуде могу подносити, сматраће се неблаговременом. По окончању поступка отварања понуда, комисија за јавне набавке Наручиоца, вратиће све неблаговремено поднете понуде понуђачима, неотворене и са назнаком да су поднете неблаговремено

**Напомена:** Уколико понуђач подноси понуду путем поште, без обзира да ли је послао понуду обичном, препорученом пошиљком или путем брзе поште, релевантан је искључиво тренутак пријема понуде од стране Наручиоца односно да ли је Наручилац примио понуду пре истека рока за подношење понуда што понуду чини благовременом. Није релевантан моменат када је понуђач послао понуду.

Понуђач подноси понуду у затвореној коверти, затвореној на начин да се приликом отварања понуда може са сигурношћу утврдити да се први пут отвара, овереној печатом понуђача, лично или путем поште на наведену адресу. Коверат са понудом мора имати ознаку „**Понуда за јавну набавку добара: Раскладне витрине, ОП-11/18 – НЕ ОТВАРАТИ**“. На полеђини коверте назначити назив понуђача, адресу, телефон и особу за контакт.

### **8. Време, место и начин отварања понуда**

**Отварање понуда ће се обавити јавно, по истеку рока за подношење понуда, дана 05.11.2018. године са почетком у 12,30 часова, у просторијама ЈКП „Градске пијаце“ Београд, Живка Карабибировића бр.3, Београд.**

Отварање понуда је јавно и може присуствовати свако заинтересовано лице. Представници понуђача који желе да поред присуства на отварању понуда имају право активног учешћа у истом, дужни су да својство представника понуђача докажу на основу овереног и потписаног пуномоћја од стране

овлашћеног лица понуђача, на меморандуму понуђача, са прецизним навођењем обима овлашћења пуномоћника за предузимање одређених правних послова или правних радњи. Наведена пуномоћ се предаје Комисији за јавну набавку пре почетка отварања понуда. Уколико представник понуђача не достави наведено пуномоћје/овлашћење, представник ће бити третиран као општа јавност и неће моћи да активно учествује у поступку отварања. Уколико отварању понуда присуствује законски заступник понуђача, неопходно је да се као такав легитимише путем извода из АПР-а и личног документа (лична карта, пасош, возачка дозвола и др.). Уколико понуђач не достави наведени извод из АПР-а, Комисија ће пре почетка отварања понуда, извршити проверу податка на сајту Агенције за привредне регистре.

## **II ПОДАЦИ О ПРЕДМЕТУ ЈАВНЕ НАБАВКЕ**

**Предмет јавне набавке: Добра – „Расхладне витрине“ – ОРН: 42513210, ближе описане у делу III „Техничке карактеристике (спецификације), количина, опис добара и остали услови“.**

## **III ТЕХНИЧКЕ КАРАКТЕРИСТИКЕ (СПЕЦИФИКАЦИЈА), КОЛИЧИНА, ОПИС ДОБАРА И ОСТАЛИ УСЛОВИ**

### **Расхладна витрина тип 1**

#### **Минималне техничке карактеристике:**

Димензије витрине: 1920mm x 1110mm x 1380mm (дужина x ширина x висина), са могућим максималним одступањем  $\pm 3\%$

Димензије витрине са лафетом: 2050 x 1200/3240 x 2430/2590 mm (дужина x ширина затворене лафете/ширина отворене лафете x висина са затвореном лафетом/висина са отвореном лафетом), са могућим максималним одступањем  $\pm 3\%$

Витрина подељена на два једнака дела, горњи део подељен са стакленом преградом, а доњи део (бункер) преградом пуњеном полиуретаном

Радна температура: +2/+8 C

Дигитални показивач унутрашње температуре

Алуминијумска капа на витрини.

Испаривач смештен у бункеру испод изложбене тацне, самоотапање испаривача.

Изложбена тацна до прохрома из два дела дубине 830 mm са могућим максималним одступањем  $\pm 3\%$

Систем издувавања са предње стране стакла против рошења.

Две бочне странице од пластифицираног лима пуњене полиуретаном.

Изолација витрине (корито) полиуретан d=50mm

Расхладни флуид Freon 134 а или одговарајући

Регулација температуре – Микропроцесорски термостат са системом против рошења стакла

Начин отапања – аутоматско са одвојеном посудом за кондензат коју треба по потреби празнити

ЛЕД расвета

Спошљашња ОГ утичница испод прохромског радног пулта са стране продавца

Напајање 220-240V

Фреквентни опсег 50Hz.

Укупна потрошња расхладне витрине је 950W са могућим максималним одступањем  $\pm 5\%$

#### **Хладан бункер**

Подељен на два бункера испод изложбене тацне где унутрашња облога мора бити израђена од пластифицираног лима,

Два бункера, унутрашња димензија сваког бункера 830 x 600 x 580 mm (са могућим максималним одступањем  $\pm 3\%$ ) са вратима на магнетну гуму, светли отвор врата 480x470mm

#### **Предњи део**

Полукружно каљено стакло од 6 mm са амортизерима подељено на два једнака дела и системом за закључавање.

Горња равна маска од пластифицираног лима у боји по жељи Наручиоца

Доња коса ребраста пластифицирана маска у боји по жељи Наручиоца

### Задњи део

Провидни плекси клизачи подељени на два једнака дела са системом за закључавање.

Прохромски радијусни радни пулт 250 mm ширине

Пластична врата бункерапуњена полиуретаном са системом за закључавање.

Прохромска посуда за кондензну воду испаривача са клизачима

### Горњи део

Издвојен агрегат на носачима

Лафета која има могућност отварања и затварања уз помоћ амортизера и системом за закључавање

Провидна гума на крајевима лафете како би се спречио пролазак кишнице између витрина

Централни хватач воде (олук) са провидном гумом како би се омогућило хватање кишнице и њен безбедан транспорт кроз стуб до пода

Гумена ручка на лафетама за безбедно подизање лафета

Кука са алком за безбедно дохватање и спуштање лафета

**Расхладни агрегат** (издвојен) – карактеристике:

- Тип: RA FZ 460/2254 или одговарајући
- Расхладни капацитет 900W
- Температурни режим -10°C / +45°C
- Компресор Tecumseh или одговарајући
- Ваздухом хлађени кондензатор са 2 вентилатора ф254mm 3R 11T 550
- Постоље агрегата Zn 1,5mm са пластифицираном оплатом 1mm
- Усисна Cu цев ф12mm
- Потисна Cu цев ф8mm
- Цевна изолација одговарајуће дебљине
- Филтер сушач 50g
- Капиларно Cu цево
- Разводна електро кутија са одговарајућом аутоматиком
- Напојни кабл 3x1,5mm<sup>2</sup>

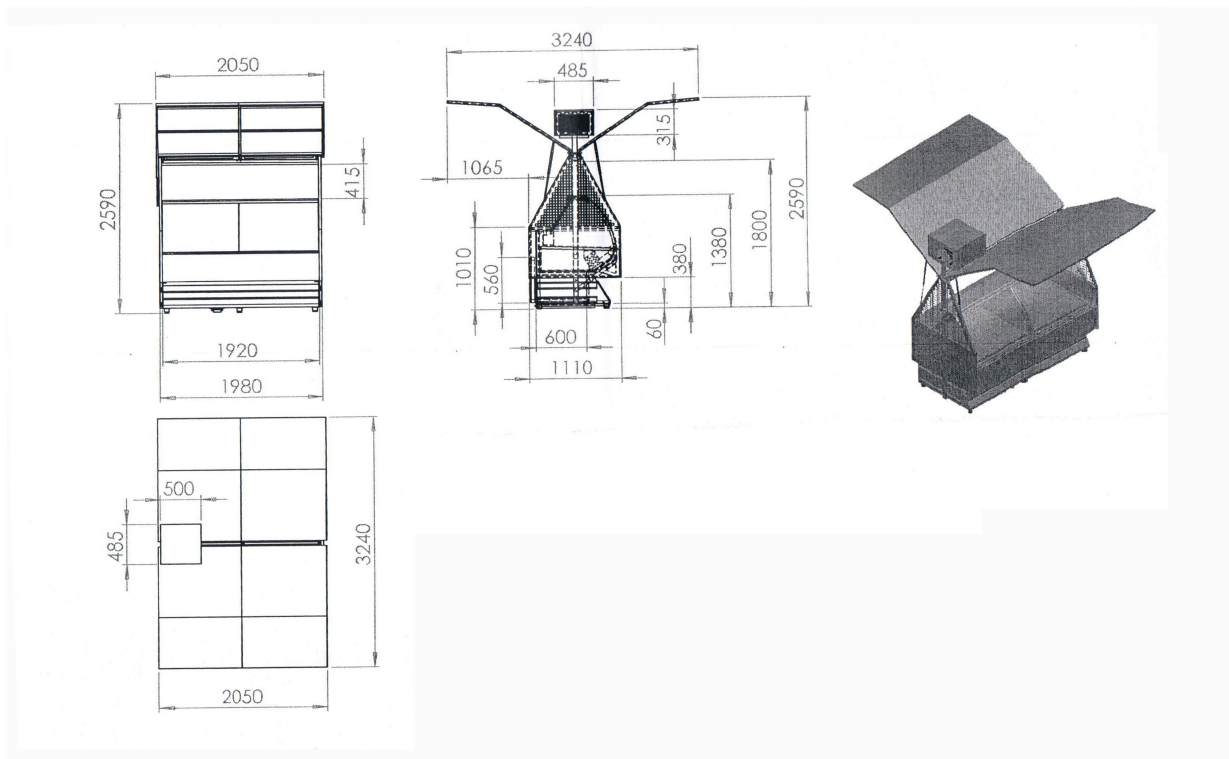

Слика 1. - Расхладна витрина тип 1

## Расхладна витрина тип 2

### Минималне техничке карактеристике:

Димензије витрине са рекламом: 2060 x 1150 x 1380/2310 mm (дужина x ширина x висина витрине / висина са рекламом), са могућим максималним одступањем  $\pm 3\%$

Витрина подељена на два једнака дела, горњи део подељен са стаклом а бункер преградом пуњеном полиуретаном

Радна температура: +2/+8 C

Дигитални показивач унутрашње температуре

Алуминијумска капа на витрини.

Испаривач смештен у бункеру испод изложбене тацне, самоотапање испаривача.

Изложбена тацна до прохрома из два дела дубине 830 mm

Систем издувавања са предње стране стакла против рошења.

Две бочне пластичне странице пуњене полиуретаном

Изолација витрине (корито) полиуретан d=50mm

Расхладни флуид Freon 134 а или одговарајући

Регулација температуре – Микропроцесорски термостат са системом против рошења стакла

Начин отапања – аутоматско са одвојеном посудом за кондензат коју треба по потреби празнити

ЛЕД расвета

Спошљашња ОГ утичница испод прохромског радног пулта са стране продавца

Напајање 220-240V

Фреквентни опсег 50Hz.

Укупна потрошња расхладне витрине је 950W са могућим максималним одступањем  $\pm 5\%$

### Хладан бункер

Подељен на два бункера испод изложбене тацне где унутрашња облога мора бити израђена од пластифицираног лима

Два бункера, унутрашња димензија сваког бункера 830 x 600 x 580 mm (са могућим максималним одступањем  $\pm 3\%$ ) са вратима на магнетну гуму, светли отвор врата 480x470mm

### Предњи део

Полукружно каљено стакло од 6 mm са амортизерима подељено на два једнака дела.

Горња равна маска од пластифицираног лима у боји по жељи Наручиоца

Доња коса ребраста пластифицирана маска у боји по жељи Наручиоца

### Задњи део

Провидни плекси клизачи подељени на два једнака дела са системом за закључавање

Прохромски радијусни радни пулт 250 mm ширине

Пластична врата бункера пуњена

Прохромска посуда за кондензну воду испаривача са клизачима

### Горњи део

Издвојен агрегат на носачима

Место за рекламу димензије 2060 x 340mm са могућим максималним одступањем  $\pm 3\%$

### Расхладни агрегат (издвојен) – карактеристике:

- Тип: RA FZ 460/2254 или одговарајући
- Расхладни капацитет 900W
- Температурни режим -10°C / +45°C
- Компресор Tecumseh или одговарајући
- Ваздухом хлађени кондензатор са 2 вентилатора ф254mm 3R 11T 550
- Постоље агрегата Zn 1,5mm са пластифицираном оплатом 1mm
- Усисна Си цев ф12mm
- Потисна Си цев ф8mm
- Цевна изолација одговарајуће дебљине
- Филтер сушач 50g
- Капиларно Си цево
- Разводна електро кутија са одговарајућом аутоматиком
- Напојни кабл 3x1,5mm<sup>2</sup>

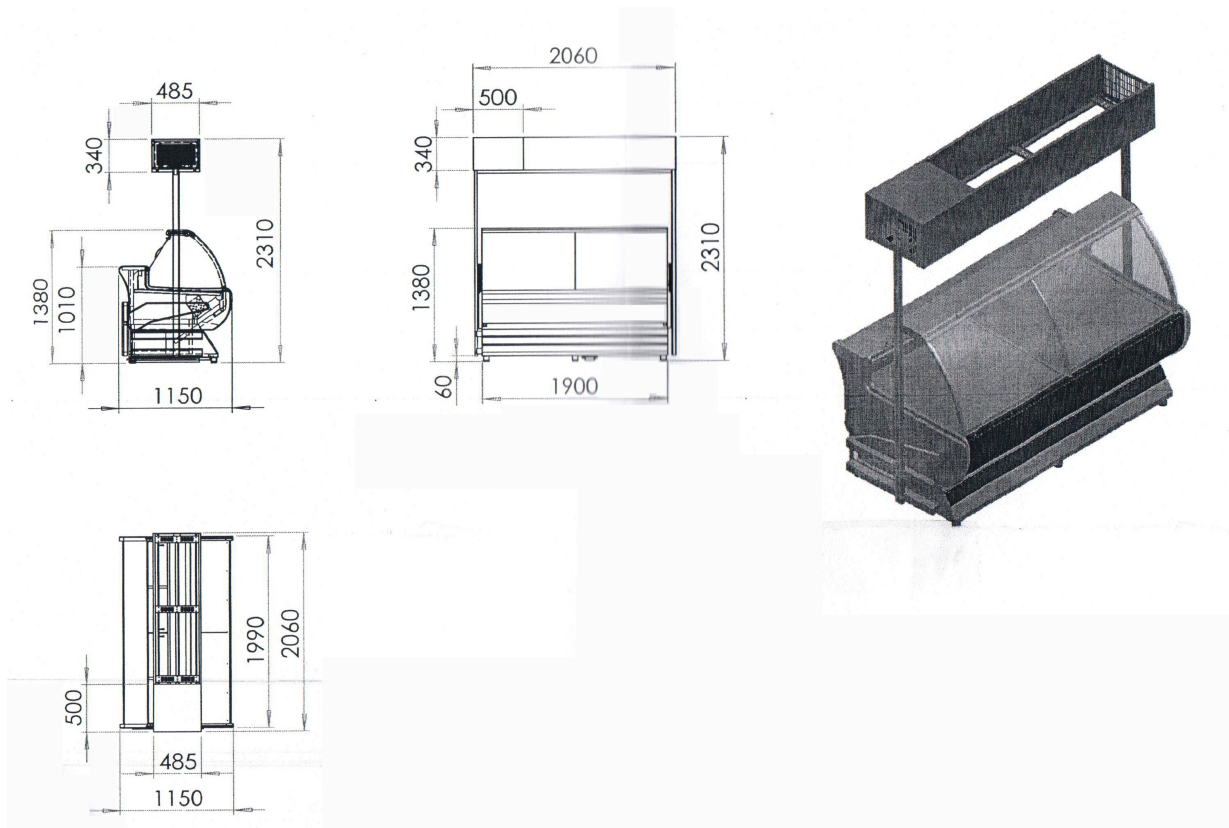

Слика 2. - Расхладна витрина тип 2

### Расхладна витрина тип 3

#### Минималне техничке карактеристике:

Димензије витрине са рекламом: 1040 x 1110 x 1360mm (дужина x ширина x висина), са могућим максималним одступањем  $\pm 3\%$

Радна температура:  $+2/+8$  C

Алуминијумска капа на витрини.

Испаривач смештен у бункеру испод изложбене тацне, самоотапање испаривача.

Изложбена тацна до прохрома из два дела дубине 830 mm

Систем издувавања са предње стране стакла против рошења.

Две пластичне странице пуњене полиуретаном

Изолација витрине (корито) полиуретан  $d=50$ mm

Расхладни флуид Fгеон 134 а или одговарајући

Регулација температуре – Микропроцесорски термостат са системом против рошења стакла

Начин отапања – аутоматско са посудом за кондензант и системом за испарење

ЛЕД расвета

Напајање 220-240V

Фреквентни опсег 50Hz.

Укупна потрошња расхладне витрине је 500W са могућим максималним одступањем  $\pm 5\%$

#### Хладан бункер

Испод изложбене тацне где унутрашња облога мора бити израђена од пластифицираног лима,

Један бункер са једним пластичним вратима пуњена полиуретаном, унутрашње димензије 950 x 530 x 270 mm (са могућим максималним одступањем  $\pm 3\%$ ) са вратима на магнетну гуму, светли отвор врата 480x250mm

#### Предњи део

Полукружно каљено стакло од 6 mm са амортизерима.

Горња маска од пластифицираног лима у боји по жељи Наручиоца и алуминијумског профила у сивој боји



Доња маска шасије коса од пластифицираног сивог лима са украсном лајсном у боји по жељи Наручиоца

### Задњи део

Провидни плекси клизачи

Прохромски радијусни радни пулт 250 mm ширине

Пластична врата бункера пуњена полиуретаном

Прохромска посуда за кондензну воду испаривача са клизацима

### Доњи део

Шасија од профила који су прављени од поцинкованог лима дебљине 1,5mm

Агрегат који је смештен у кућишту шасије на свом засебном постољу са самочистућом кондензаторском јединицом и посудом за испарење кондензне воде

**Расхладни агрегат (унутрашњи) – карактеристике:**

- Тип: RA FZ 440/1254 или одговарајући
- Расхладни капацитет 524W
- Температурни режим -10°C / +45°C
- Компресор Tecumseh или одговарајући
- Ваздухом хлађени кондензатор са пластифицираном оплатом 1mm и 1 вентилатором ф254mm 3R 11T 340
- Постоље агрегата Zn 1,5mm
- Усисна Си цев ф10mm
- Потисна Си цев ф6mm
- Цевна изолација одговарајуће дебљине
- Филтер сушач 50g
- Капиларно Си цево
- Разводна електро кутија са одговарајућом аутоматиком
- Посуда са цревом за аутоматско испарење кондензата
- Напојни кабл 3x1,5mm<sup>2</sup>

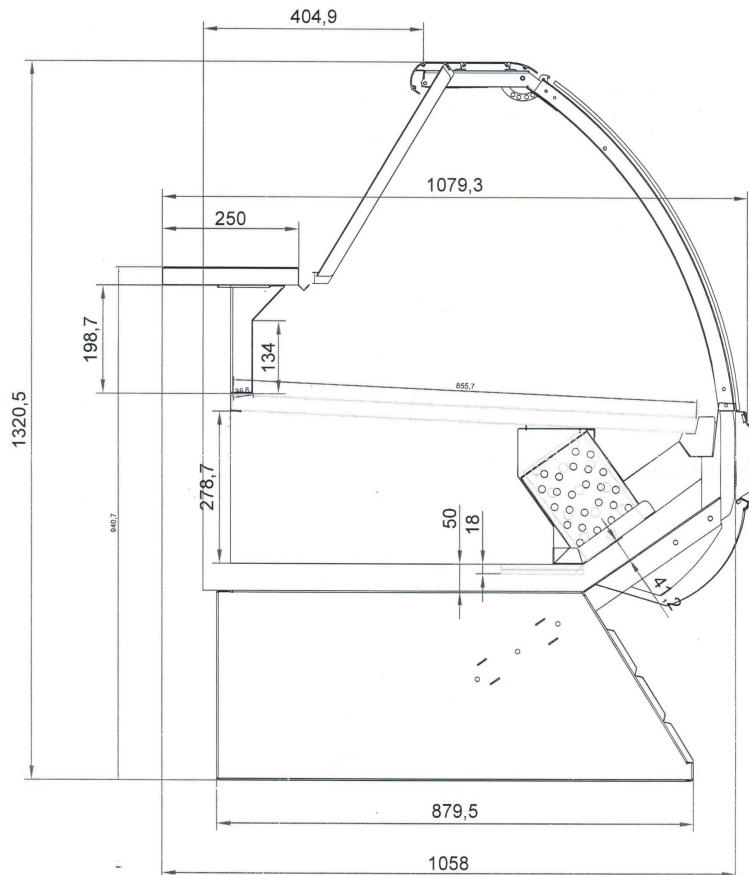

Слика 3. - Расхладна витрина тип 3

### Напомена:

Сви понуђачи који су испунили све обавезне и додатне услове из конкурсне документације су у обавези да у року од 10 дана од дана отварања понуда, а по пријему обавештења електронским путем од стране Наручиоца, да доставе по један узорак од сваког типа расхладне витрине у складу са техничком документацијом на адресу Наручиоца на локацију која ће бити одређена обавештењем.

**Уколико понуђач не достави захтеване узорке, понуда ће се сматрати неодговарајућом.**

**ОБИЛАЗАК ЛОКАЦИЈЕ** – Понуђачи могу да се упознају са локацијом (пијаце наведене у табели испод) и предметом набавке пре достављања понуде.

Заинтересовани понуђачи, посету могу да обаве до истека рока за подношење понуда, али је пожељно да обаве најкасније 5 (пет) дана пре истека рока за подношење понуде, како би искористили законску могућност тражења додатних информација или појашњења у вези са припремањем понуде у законском року (чл.63. ЗЈН). Пре евентуалног обиласка, потребно је контактирати Наручиоца, ради договора о тачном времену обиласка, како би се обезбедила тајност потенцијалних понуђача у складу са чл. 14.ст. 1.тачка 3.ЗЈН.

Током обиласка локације, неће се давати било каква објашњења у вези са конкурсном документацијом. Приликом обиласка локације, понуђачи могу да стекну увид у обим и сложеност предмета набавке.

**Обилазак локације није услов од кога ће зависити прихватљивост понуде.**

Понуђачи који су извршили обилазак локације, уз понуду достављају потписану изјаву о обиласку локације (Обрасци број 14, 15 и 16)

У прилогу се налази адреса пијаце:

<b>Каленић</b>	Максима Горког бб	245 03 50, 243 09 57
<b>Баново брдо</b>	Масариков трг 17	219 89 48
<b>Душановац</b>	Џорџа Вашингтона бб	322 34 72, 322 43 31

Наручилац је обезбедио време обиласка предметне пијаце сваким радним даном, почев од дана објаве Позива за подношење понуда до истека рока за подношење понуде, и то од 10,00 – 12,00 часова уз најаву минимум један дан раније управнику пијаце.

### **IV МЕСТО ИСПОРУКЕ ДОБАРА ОДНОСНО ИЗВРШЕЊА УГОВОРА, РОК ПЛАЋАЊА**

- 1. Место испоруке добара:** магацин Наручиоца истоварено, у улици Живка Карабиберовића број 3.
- 2. Укупан износ без обрачунатог ПДВ-а** у понуди мора бити са свим обрачунатим трошковима, истоварено у магацин Наручиоца. Уколико понуђач одобрава рабат исти не може да истакне на крају понуде и обрасца структуре цена, већ јединичне цене морају бити изражене са већ одбијеним рабатовима.
- 3. Рок испоруке:** до 30 дана од дана испостављања сваке појединачне поруџбенице.
- 4. Рок плаћања:** до 45 дана од дана пријема рачуна за сваку појединачну испоруку добара. Уз сваки испостављени рачун испоручилац прилаже отпремни лист за извршене испоруке предметних добара.
- 5. Гарантни рок:** минимално 24 месеца од дана испоруке добара
- 6. Опција понуде:** 60 дана од дана отварања понуда.

### **V УСЛОВИ ПРОПИСАНИ ЧЛАНОМ 75. и 76. ЗЈН КОЈЕ ПОНУЂАЧ МОРА ДА ИСПУНИ И УПУТСТВО КАКО СЕ ДОКАЗУЈЕ ИСПУЊЕНОСТ ТИХ УСЛОВА**

**1) Право на учешће у поступку јавне набавке има понуђач ако испуњава обавезне услове из члана 75. ЗЈН.**

- 1. да је понуђач регистрован код надлежног органа, односно уписан у одговарајући регистар;**

2. да понуђач (привредно друштво) и његов законски заступник (односно законски заступници привредног друштва уколико их има више) нису осуђивани за неко од кривичних дела као члан организоване криминалне групе, да није осуђиван за кривична дела против привреде, кривична дела против животне средине, кривично дело примања или давања мита, кривично дело преваре;

3. да је понуђач измирио доспеле порезе и друге јавне дажбине у складу са прописима Републике Србије или стране државе када има седиште на њеној територији.

Наручилац напомиње да се доказ из члана 75. став 2. тачка 5) Закона о јавним набавкама не прилаже, обзиром да за обављање предметне делатности није предвиђена посебна дозвола.

4. Понуђач је дужан да при састављању понуде изричито наведе да је поштовао обавезе које произлазе из важећих прописа о заштити на раду, запошљавању и условима рада, заштити животне средине, као и да као и да немају забрану обављања делатности која је на снази у време подношења понуде (чл. 75. ст. 2. Закона).

## **2) Упутство како се доказује испуњености обавезних услова из члана 75. ЗЈН у смислу члана 77. ЗЈН**

### **1. Доказ о испуњавању услова из чл. 75. ст. 1. тч.1) ЗЈН**

Извод из регистра Агенције за привредне регистре, односно извод из регистра надлежног Привредног суда.

### **2. Доказ о испуњавању услова из чл.75. ст.1. тч.2) ЗЈН**

#### **- за правно лице:**

- извод из казнене евиденције, односно уверење основног суда на чијем је подручју седиште домаћег правног лица, односно седиште представништва или огранка страног правног лица,
- извод из казнене евиденције Посебног одељења (за организовани криминал) Вишег суда у Београду,
- уверење из казнене евиденције надлежне полицијске управе Министарства унутрашњих послова за законског заступника (уколико има више законских заступника, ово уверење се доставља за све), да његов законски заступник (или заступници) није осуђиван за неко од кривичних дела као члан организоване криминалне групе, да није осуђиван за неко од кривичних дела против привреде, кривична дела против заштите животне средине, кривично дело примања или давања мита, кривично дело преваре;

#### **- за предузетнике и физичка лица:**

- извод из казнене евиденције, односно уверење надлежне полицијске управе Министарства унутрашњих послова да није осуђиван за неко од кривичних дела као члан организоване криминалне групе, да није осуђиван за кривична дела против привреде, кривична дела против заштите животне средине, кривично дело примања или давања мита, кривично дело преваре;

### **3. Доказ о испуњавању услова из чл.75. ст.1. тч.4) ЗЈН**

Уверење пореске управе Министарства финансија да је понуђач измирио доспеле порезе и доприносе и Уверење надлежне локалне самоуправе да је понуђач измирио обавезе по основу изворних локалних јавних прихода или Потврда надлежног органа да се понуђач налази у поступку приватизације.

**Докази наведени под тачкама 2, 3. и 4. не могу бити старији од 2 (два) месеца пре отварања понуда.**

### **4. Доказ о испуњавању услова из чл.75. ст.2) ЗЈН:**

*Потписан о оверен Образац изјаве (Образац изјаве, дат је у поглављу XI).* Изјава мора да буде потписана од стране овлашћеног лица понуђача и оверена печатом.

Напомена:

чл.78.ст.1 гласи: „Организација надлежна за регистрацију привредних субјеката води јавни регистар понуђача – предузетника и правних лица (у даљем тексту: регистар понуђача) који испуњавају обавезне услове из члана 75. став 1. тач. 1) до 4) овог закона“. Према наведеном а у вези са чл.78.ст.5 ЗЈН „Лице уписано у регистар понуђача није дужно да приликом подношења понуде, односно пријаве доказује испуњеност обавезних услова“.

## **3) Право на учешће у поступку јавне набавке има понуђач ако испуњава додатне услове из члана 76. ЗЈН:**

1. да понуђач располаже неопходним **финансијским капацитетом**, подразумева:
  - а) да је пословао позитивно у последњој обрачунској години (2017. година),

- б)** да је у 2017. години остварио укупан пословни приход од најмање 25.000.000,00 динара,  
**ц)** да му текући рачун није у блокади у последњих 6 месеци до дана објављивања позива за подношење понуда;  
**д)** да је остварио „Scoring оцену“ најмање „ББ+“
2. да понуђач располаже неопходним **пословним капацитетом**, подразумева:
- да је у последње три обрачунске године (2015., 2016. и 2017.) успешно испоручио предметна добра у вредности од најмање 25.000.000,00 динара;
3. да располаже неопходним **техничким капацитетом** што подразумева да располаже са
- минимално два доставна возила носивости до 3Т за испоруку предметних добара.
  - минимално два виљушкара
  - производни погон са складишним простором за смештај и чување понуђених добара минималне површине 1000м<sup>2</sup>
  - ласер машина за сечење инокса
  - панч преса за пробијање лима
  - преса за савијање инокса
  - да је опрема усаглашена са „СЕ“ знаком у складу са Правилником о безбедности машина („Сл.гласник РС“ бр. 13/2010)
- Понуђач обавезно доставља копије сертификата
- **ИСО 9001 или СРПС ИСО 9001 или одговарајући**
  - **ИСО 14001 или СРПС ИСО 14001 или одговарајући**
  - **ОХСАС 18001 или СРПС ОХСАС 18001 или одговарајући**
- важећих на дан отварања понуда из којих се може утврдити да су издати од стране сертификационе куће која је призната од акредитационог тела земље из које потиче, и потврду сертификационе куће да је сертификат важећи за текућу (2018.) годину.
4. да располаже неопходним **кадровским капацитетом** за испоруку предметних добара, што подразумева да има:
- минимално два радно ангажована извршиоца на пословима испоруке предметних добара и возача
  - минимално један извршиоц на пословима машинског инжењера
  - минимално два извршиоца на пословима електротехничке струке
  - минимално три извршиоца на пословима техничке струке са сертификатом произвођача опреме о обучености истих да могу да врше постављање и сервисирање опреме

#### 4) Упутство како се доказује испуњености додатних услова из члана 76. ЗЈН у смислу члана 77. ЗЈН

Испуњеност додатних услова из члана 76. ЗЈН се доказује на следећи начин:

1. Да располаже неопходним **финансијским капацитетом** за тачке **а)** **б)** и **д)** понуђач доставља Извештај о бонитету издат од Агенције за привредне регистре у коме су садржани подаци за период 2017. годину, под тачком **ц)** доказује потврдом НБС-а о броју дана неликвидности.

**НАПОМЕНА:** Уколико за неког понуђача нису приказани подаци за наведену годину јер понуђач није постојао (основан у међувремену), релевантни су приказани подаци за период од оснивања предузећа.

2. Да располаже неопходним **пословним капацитетом** понуђач доказује доставом попуњеног, овереног и потписаног **Обрасца 9** - „Списак најважнијих испоручених добара“ са унетим износима, датумима и називом наручиоца и попуњене, оверене и потписане потврде уз **Образац 9**, као и фотокопије уговора (уколико их има) из којих се може недвосмислено утврдити захтевани услови и спецификације рачуна овереним од стране наручиоца да су реализовани уговори (уколико их има) односно да су извршене испоруке предметних добара. Спецификација треба да садржи списак издатих фактура наручиоцу, са описом, количинама и нето финансијским износом за извршене испоруке добара.

3. Да располаже неопходним **техничким капацитетом** понуђач доказује тако што доставља попуњен, оверен и потписан **Образац 10 - Техничка опремљеност понуђача**, и :

- копија сертификата да је опрема усаглашена са „СЕ“ знаком у складу са Правилником о безбедности машина („Сл.гласник РС“ бр. 13/2010)
- копије сертификата

- **ИСО 9001 или СРПС ИСО 9001 или одговарајући**
- **ИСО 14001 или СРПС ИСО 14001 или одговарајући**
- **ОХСАС 18001 или СРПС ОХСАС 18001 или одговарајући**

важећих на дан отварања понуда из којих се може утврдити да су издати од стране сертификационе куће која је призната од акредитационог тела земље из које потиче, и потврду сертификационе куће да је сертификат важећи за текућу (2018.) годину.

**За возила:**

- **очитане податке са чипа – читача важеће саобраћајне дозволе** за свако возило појединачно и **одштампане слике регистрационе налепнице возила или копије полисе осигурања** из које се види регистарски број возила и датум истека важења регистрације односно ако саобраћајна дозвола није издата на име понуђача као власника возила поред наведеног доставити и **доказ о правном основу коришћења возила** (уговор о купопродаји или уговор о закупу или уговор о лизингу или уговор о коришћењу возила и сл. у форми копије).

**За машине:**

- оверена пописна листа или копија рачуна или уговор о закупу или други релевантан доказ

**За производни погон са складишним простором за смештај и чување понуђених добара од минимално 1000м<sup>2</sup>:**

- Доказ о поседовању (у власништву – власнички лист или купопродајни уговор, копија пописне листе оверена од понуђача, закуп или Уговор о пословној сарадњи или други релевантан доказ)

**4. Да располаже неопходним кадровским капацитетом** понуђач доказује доставом попуњеног, овереног и потписаног **Обрасца 11 – Кадровска оспособљеност са приложеним доказима:**

- копијама одговарајућег М обрасца за свако наведено радно ангажовано лице са списка које ће бити ангажовано на предметној јавној набавци или други одговарајући образац који пружа доказ о пријави/одјави на обавезно социјално осигурање
- копија важеће возачке дозволе за возача (возачка категорија „Ц“)
- копија сертификата произвођача опреме о обучености извршиоца

**5) Услови које мора да испуни подизвођач у складу са чланом 80. ЗЈН**

Ако понуђач у понуди наведе да ће делимично извршење набавке поверити подизвођачу, дужан је да за подизвођача достави доказе о испуњености обавезних услова из члана 75. став 1. тачка 1. до 4. и испуњеност обавезних услова из чл.75.ст.2 ЗЈН.

**6) Услови које мора да испуни сваки од понуђача из групе понуђача у складу са чланом 81.**

**ЗЈН**

Уколико понуду подноси група понуђача, сваки понуђач из групе мора да испуни обавезне услове из члана 75. став 1. тачка 1. до 4. и испуњеност обавезних услова из чл.75.ст.2 ЗЈН, а додатне услове испуњавају заједно.

**7) Допунске напомене**

Докази о испуњености услова из члана 75. и 76. ЗЈН могу се достављати у **неовереним копијама.**

У складу са чланом 79. став 1. ЗЈН, Наручилац може пре доношења одлуке о додели уговора да тражи од понуђача чија је понуда оцењена као најповољнија да достави на увид оригинал или оверену копију свих или појединих доказа о испуњености услова.

Ако понуђач у остављеном, примереном року који не може бити краћи од пет дана, не достави на увид оригинал или оверену копију тражених доказа, наручилац ће његову понуду одбити као неприхватљиву.

**Понуђач није дужан да доставља доказе који су јавно доступни на интернет страницама надлежних органа, с тим што треба да наведе интернет страницу на којој су тражени подаци јавно доступни.**

Уколико је доказ о испуњености услова електронски документ, понуђач доставља копију електронског документа у писаном облику, у складу са законом којим се уређује електронски документ.

Ако понуђач има седиште у другој држави, наручилац може да провери да ли су документи којима понуђач доказује испуњеност тражених услова издати од стране надлежних органа те државе.

Ако се у држави у којој понуђач има седиште не издају докази из члана 77. овог закона, понуђач може, уместо доказа, приложити своју писану изјаву, дату под кривичном и материјалном одговорношћу оверену пред судским или управним органом, јавним бележником или другим надлежним органом те државе.

Понуђач је дужан да без одлагања, писмено обавести Наручиоца о било којој промени у вези са испуњеношћу услова из поступка јавне набавке, која наступи до доношења одлуке, односно закључења уговора, односно током важења уговора и да је документује на прописани начин.

## **VI СРЕДСТВА ФИНАНСИЈСКОГ ОБЕЗБЕЂЕЊА**

### **1. Финансијско обезбеђење за озбиљност понуде**

Као средство финансијског обезбеђења, понуђач подноси банкарску гаранцију за озбиљност понуде, са роком доспећа 60 дана од дана отварања понуда односно до истека опције понуде, која мора да буде са клаузулама: неопозива, безусловна, наплатива на први позив и без права на приговор **(банкарску гаранцију не бушити већ ставити у одговарајућу пластичну фолију коју је могуће избушити ради повезивања са осталом документацијом, и залепити фолију да документ не би могао да се одстрани)**.

Ако изабрани понуђач поднесе банкарску гаранцију стране банке, та банка мора имати најмање кредитни рејтинг коме одговара најмање ниво кредитног квалитета 3 (инвестициони ранг).

Гаранција пословне банке за озбиљност понуде доставља се у износу од 10% укупне понуђене вредности понуде без урачунатог ПДВ-а. Наручилац ће уновчити банкарску гаранцију за озбиљност понуде дату уз понуду у следећим случајевима:

- уколико понуђач након истека рока за подношење понуда повуче или мења своју понуду,
- уколико понуђач коме је додељен уговор о јавној набавци одбије да закључи уговор о јавној набавци,
- уколико понуђач по позиву Наручиоца да достави на увид оригинал или оверену копију свих или појединих доказа о испуњености услова у остављеном року исте не достави.

### **2. Финансијско обезбеђење за добро извршење посла**

Понуђач је дужан да уз понуду достави потписану и оверену изјаву, на обрасцу банке, да ће Наручиоцу, уколико понуда понуђача буде изабрана као најповољнија, приликом закључења уговора издати банкарску гаранцију за добро извршење посла која ће бити са клаузулама: неопозива, безусловна, наплатива на први позив и без права на приговор, у висини од 10% од укупне уговорене вредности без урачунатог ПДВ-а и са роком важности који је 30 дана дужи од рока датог за коначно извршење посла - **Оригинално писмо о намерама пословне банке**, да ће издати банкарску гаранцију за добро извршење посла након потписивања уговора.

**Писмо/а о намерама банке не бушити већ ставити у одговарајућу пластичну фолију коју је могуће избушити ради повезивања са осталом документацијом, и залепити фолију да документ не би могао да се одстрани. Писмо о намерама банке треба да буде уложена у фасциклу тако да може бити јасно читљива, а да није потребно у ту сврху отварати фолију да би се утврдио њен садржај.**

Ако се за време трајања уговора промене рокови за извршење уговорне обавезе, важност банкарске гаранције мора се продужити.

Наручилац ће уновчити банкарску гаранцију за добро извршење посла у случају да понуђач не буде извршавао своје уговорне обавезе у роковима и на начин предвиђен уговором.

### **3. Финансијско обезбеђење за отклањање недостатака у гарантном року**

Понуђач чија понуда буде изабрана као најповољнија, дужан је да истовремено са потписивањем уговора, на име средства финансијског обезбеђења за отклањање недостатака у гарантном року, преда наручиоцу онолики број бланко сопствених меница, прописано потписане од стране овлашћеног лица понуђача у складу са картоном депонованих потписа и оверене печатом са клаузулама безусловна, неопозива, без протеста и на први позив наплатива као и менично овлашћење у складу са текстом из обрасца - **Образац 13** из конкурсне документације, **за сваку годину трајања гаранције по једну** и доказ о регистрацији меница код НБС, са роком важења који је 5 дана дужи од гарантног рока. Понуђач коме у поступку буде додељен уговор, уз наведене менице и менична овлашћења доставља и копију картона депонованих потписа.

Рок важења меница из става 1. овог члана је пет дана дужи од гарантног рока који је одређен за испоручена добра и могу се искористити у висини од максимално 10% од укупно уговорене вредности без обрачунатог ПДВ-а

Понуђач је дужан да уз понуду достави достави **Образац 13** - Образац меничног овлашћења (потписана само изјава) и Изјаву о финансијском обезбеђењу - **Образац 12** из конкурсне документације, којим се обавезује да ће истовремено са потписивањем уговора, положити средство финансијског обезбеђења предвиђено уговором и конкурсном документацијом.

Наручилац ће наплатити достављену меницу за отклањање недостатака у гарантном року под условима предвиђеним уговором.

## **VII УПУТСТВО ПОНУЂАЧИМА КАКО ДА САЧИНЕ ПОНУДУ**

Конкурсна документација садржи потребне информације и упутства, за правилно састављање понуде, као и критеријум за избор најповољније понуде.

Понуђач је дужан да пажљиво прегледа конкурсну документацију, упутства, спецификацију, услове које мора да испуни, попуни и овери образац понуде и остале обрасце према захтевима из конкурсне документације и приложи тражене изјаве оверене на захтевани начин. Понуђачи су дужни да поднесу понуду у складу са Законом о јавним набавкама ("Сл. гласник РС" број 124/2012, 14/15 и 68/15), позивом за подношење понуда и захтевима из конкурсне документације.

**Сва документа поднета уз понуду морају да буду повезана траком, спиралом или на други одговарајући начин у целину и запечаћени, тако да се не могу накнадно убацивати, одстрањивати или замењивати појединачни листови, односно прилози, а да се видно не оштете листови или печат.**

### **1) Језик на којем понуда мора бити састављена**

Наручилац је припремио конкурсну документацију и водиће поступак јавне набавке на српском језику. Понуда се попуњава на српском језику и сви докази се достављају на српском језику (члан 15.став 3. ЗЈН). Уколико је који од доказа сачињен на другом језику, потребно је, уз фотокопију предметног доказа, приложити оверен превод судског тумача или превод оверен у амбасади земље у којој се као службени језик користи језик на коме је документ који се прилаже као доказ сачињен.

### **2) Посебни захтеви у погледу начина на који понуда мора бити сачињена и начина попуњавања образаца датих у конкурсној документацији**

Понуђач треба да достави понуду у писаном облику у затвореној коверти тако да се при отварању може утврдити да ли је затворена онако како је предата.

Понуђач може поднети само једну понуду.

Понуда са варијантама није дозвољена.

Понуђач који је самостално поднео понуду не може истовремено да учествује у заједничкој понуди или као подизвођач, нити исто лице може учествовати у више заједничких понуда.

Понуду треба поднети на обрасцима који су саставни део конкурсне документације, тако што понуђач уписује тражене податке у обрасце. Тражени подаци морају бити дати јасно и недвосмислено, откуцани или читко попуњени штампаним словима.

У случају било каквих исправки (бељења или подебљавања бројева или слова), потребно је на том месту ставити печат и параф одговорног лица.

Попуњени обрасци морају бити оверени печатом и потписани од стране овлашћеног лица понуђача.

### **3) обавезна садржина понуде**

- **Образац 1:** Образац понуде - попуњен по свим ставкама, оверен печатом и потписан;
- **Образац 2:** Подаци о понуђачу - попуњен по свим ставкама, оверен печатом и потписан;
- **Образац 3:** Изјава понуђача да не наступа са подизвођачем – попуњен, оверен печатом и потписан (*само у случају да понуђач не наступа са подизвођачем*);
- **Образац 4:** Изјава о ангажовању подизвођача – попуњена, оверена печатом и потписана (*само у случају подношења понуде са подизвођачем*);
- **Образац 5:** Подаци о подизвођачу - попуњен по свим ставкама, оверен печатом и потписана (*само у случају подношења понуде са подизвођачем*);

- **Образац 6:** Изјава чланова групе који заједнички подносе понуду - попуњена, оверена печатом и потписана (у случају подношења заједничке понуде);
- **Образац 7:** Образац обавезних и додатних услова за учешће у поступку јавне набавке и њихово доказивање - попуњен, оверен печатом и потписан;
- **Образац 8:** Образац обавезних и додатних услова за учешће у поступку јавне набавке и њихово доказивање за подизвођача - попуњен, оверен печатом и потписан (само у случају подношења понуде са подизвођачем);
- **Биланс стања и биланс успеха за 2017. годину** (уколико је документ јавно доступан навести интернет адресу са које може да се преузме)
- **Потврда о броју дана неликвидности** за последњих 6 месеци (уколико је документ јавно доступан навести интернет адресу са које може да се преузме)
- **Образац 9:** Списак најважнијих испоручених добара понуђача;
- **Потврда Наручиоца уз Образац 9 са прилозима**
- **Образац 10:** Образац техничке оспособљености понуђача - попуњен, оверен печатом и потписан са захтеваним доказима
- **Образац 11:** Образац кадровске оспособљености понуђача - попуњен, оверен печатом и потписан са захтеваним доказима
- **Финансијско обезбеђење за озбиљност понуде - оригинална банкарска гаранција за озбиљност понуде** за сваку партију посебно за коју понуђач конкурише(објашњено у одељку VI– Средства финансијског обезбеђења под тачком 1.)
- **Финансијско обезбеђење за добро извршење посла - оригинално писмо о намерама пословне банке** за сваку партију посебно за коју понуђач конкурише (објашњено у одељку VI – Средства финансијског обезбеђења под тачком 2.)
- **Образац 12:** Изјава о достављању средства финансијског обезбеђења за отклањање недостатака у гарантном року – попуњен, оверен печатом и потписан;
- **Образац 13:** Менично овлашћење за отклањање недостатака у гарантном року – потписана и оверена изјава у обрасцу;
- **Меница за сваку годину гаранције по једну** која мора бити прописно потписана од стране овлашћеног лица понуђача у складу са **картоном депонованих потписа** који се доставља у прилогу и оверена печатом. Са меницом се доставља и **доказ о регистрацији менице код НБС**. Понуђач доставља менице, картон депонованих потписа и доказ о регистрацији менице за сваку партију посебно за коју конкурише
- **Образац 14:** Изјава понуђача о обиласку локације - пијаца Каленић - попуњена, оверена печатом и потписана
- **Образац 15:** Изјава понуђача о обиласку локације - пијаца Баново брдо - попуњена, оверена печатом и потписана
- **Образац 16:** Изјава понуђача о обиласку локације - пијаца Душановац - попуњена, оверена печатом и потписана
- **Образац 17:** Изјава о прихватању техничких карактеристика (спецификације) – попуњена, оверена и потписана;
- **Образац 18:** Изјава о прихватању услова из позива за доставу понуда и конкурсне документације – попуњена, оверена и потписана;
- Упутство како да се попуни образац структуре цена
- **Образац 19:** Образац структуре цена – попуњен по свим ставкама, оверен и потписан;
- **Образац 20:** Модел уговора - попуњен, оверен и потписан;
- **Образац 21:** Образац изјаве о независној понуди – попуњена, оверена и потписана;
- **Образац 22:** Образац изјаве о поштовању обавеза које произилазе из важећих прописа – попуњена, оверена и потписана;
- **Образац 23:** Образац трошкова припреме понуде – попуњен по свим ставкама,
- **Споразум о заједничком извршењу набавке** (само у случају подношења заједничке понуде);



**Напомена: Образац 23.** – Трошкови припреме понуде не представља обавезну садржину понуде. Уколико понуђач као саставни део понуде достави попуњен, оверен печатом и потписан Образац 23. – Трошкови припреме понуде, сматраће се да је понуђач доставио захтев за накнаду трошкова.

**4) Подаци о називу, адреси и интернет адреси државног органа или организације где се могу благовремено добити исправни подаци**

Понуђачи могу благовремено добити исправне податке о пореским обавезама, заштити животне средине, заштити при запошљавању и условима рада на следећим адресама:

- Пореске обавезе: Министарство финансија - Пореска управа, Саве Машковића 3-5, Београд; интернет адреса [www.poreskauprava.gov.rs](http://www.poreskauprava.gov.rs)
- Заштита животне средине: Министарство пољопривреде и заштите животне средине, Немањина 22-26, Београд, интернет адреса <http://www.mpsv.gov.rs>
- Заштита при запошљавању и условима рада: Министарство за рад, запошљавање, борачка и социјална питања, Немањина 22-26, Београд; интернет адреса [www.minrzs.gov.rs](http://www.minrzs.gov.rs).

**5) Самостално подношење понуде**

Понуђач који је самостално поднео понуду не може истовремено да учествује у заједничкој понуди или као подизвођач, нити да учествује у више заједничких понуда.

Наручилац је дужан у складу са чланом 87. став 5. Закона о јавним набавкама да одбије све понуде које су поднете супротно наведеној забрани.

**6) Понуда са подизвођачем**

Понуђач је дужан да уколико ангажује подизвођача наведе у својој понуди проценат укупне вредности набавке који ће поверити подизвођачу (или подизвођачима) који не може бити већи од 50% као и део предмета набавке који ће извршити преко подизвођача.

Ако понуђач у понуди наведе да ће делимично извршење набавке поверити подизвођачу, дужан је да наведе назив подизвођача, а уколико уговор између наручиоца и понуђача буде закључен, тај подизвођач ће бити наведен у уговору.

Понуђач је дужан да Наручиоцу, на његов захтев, омогући приступ код подизвођача ради утврђивања испуњености услова.

Подизвођач мора испуњавати обавезне услове из члана 75. став 1. тачке 1) до 4) и тч.5. из члана 75. ст.2. Закона о јавним набавкама.

Понуђач у потпуности одговара Наручиоцу за извршење уговорних обавеза, без обзира на број подизвођача.

Наручилац може на захтев подизвођача и где природа предмета набавке то дозвољава пренети доспела потраживања директно подизвођачу, за део набавке која се извршава преко тог подизвођача.

Наручилац је дужан да омогући испоручиоцу да приговори на захтев подизвођача наведен у претходном ставу ако потраживање није доспело.

Понуђач не може ангажовати као подизвођача лице које није навео у понуди, у супротном Наручилац ће реализовати средства обезбеђења и раскинути уговор, осим ако би раскидом уговора Наручилац претрпео знатну штету.

Понуђач може ангажовати као подизвођача лице које није навео у понуди, ако је на страни подизвођача након подношења понуде настала трајнија неспособност плаћања, ако ти лице испуњава све услове одређене за подизвођача и уколико добије претходну сагласност Наручиоца.

**7) Група понуђача**

Понуду може поднети група понуђача. Сваки понуђач из групе понуђача мора да испуни обавезне услове из члана 75. став 1. тач. 1) до 4) ЗЈН и тч.5. из члана 75. ст.2.ЗЈН, а додатне услове испуњавају заједно. Саставни део заједничке понуде је споразум којим се понуђачи из групе међусобно и према наручиоцу обавезују на извршење јавне набавке, а који обавезно садржи податке о:

- члану групе који ће бити носилац посла, односно који ће поднети понуду и који ће заступати групу понуђача пред наручиоцем;
- понуђачу који ће у име групе понуђача потписати уговор;
- понуђачу који ће у име групе понуђача дати средство обезбеђења;

- понуђачу који ће издати рачун;
- рачуну на који ће бити извршено плаћање;
- обавезама сваког од понуђача из групе понуђача за извршење уговора.

Споразумом се уређују и друга питања којима се регулишу права и обавезе сваког од чланова заједничке понуде

Понуђачи који поднесу заједничку понуду одговарају неограничено солидарно према наручиоцу.

### **8) Валута и начин на који мора да буде наведена и изражена цена у понуди**

Понуђач је дужан да у обрасцу понуде наведе укупну цену без ПДВ и укупну цену са ПДВ.

У понуди је понуђач је дужан да наведе цене по свим траженим позицијама.

Цена мора бити исказана у динарима са свим обрачунатим трошковима.

У понуђену цену понуђач мора укључити све зависне трошкове.

Наручилац може да одбије понуду због неубичајно ниске цене.

Неубичајно ниска цена у смислу Закона о јавним набавкама је понуђена цена која значајно одступа у односу на тржишно упоредиву цену и изазива сумњу у могућност извршења јавне набавке у складу са понуђеним условима.

Ако Наручилац оцени да понуда садржи неубичајно ниску цену захтеваће од понуђача детаљно образложење свих њених саставних делова које сматра меродавним, у свему према члану 92. Закона о јавним набавкама.

Авансно плаћање је неприхватљиво.

У случају непредвиђених услуга који су неопходни за реализацију набавке, наручилац оставља могућност повећања укупне уговорене цене за највише 5% од вредности уговора без потребе за спровођењем преговарачког поступка што ће се регулисати посебним анексом уговора.

### **9) Додатне информације и појашњења**

Комуникација у поступку јавне набавке врши се на начин одређен чланом 20. ЗЈН. Заинтересовано лице може, у писаном облику, тражити од Наручиоца додатне информације или појашњења у вези са припремањем понуде, најкасније 5 дана пре истека рока за подношење понуда.

Наручилац ће у року од три дана од дана пријема захтева, доставити одговор у писаном облику и истовремено ће ту информацију објавити на Порталу јавних набавки, интернет адреса: [www.portal.ujn.gov.rs](http://www.portal.ujn.gov.rs) и на својој интернет страници [www.bgpijace.rs](http://www.bgpijace.rs)

Питања треба послати путем факса на број: 011/6401-928 или електронском поштом на адресу [nabavka@bgpijace.rs](mailto:nabavka@bgpijace.rs) са ознаком „Захтев за додатним информацијама или појашњењима конкурсне документације – Раскладне витрине – ЈН бр. ОП-11/18“.

Наручилац напомиње да тражење појашњења или додатних информација у вези са припремањем понуда, **није дозвољено** телефонским путем.

Ако је документ из поступка јавне набавке достављен од стране наручиоца или понуђача путем електронске поште или факсом, страна која је извршила достављање дужна је да од друге стране захтева да на исти начин потврди пријем тог документа, што је друга страна дужна и да учини када је то неопходно као доказ да је извршено достављање.

### **10) Измена и допуна конкурсне документације**

У било ком моменту, пре крајњег рока за подношење понуда Наручилац може било на сопствену иницијативу или као одговор на питање тражен од стране заинтересованог лица – да измени или да допуни конкурсну документацију. Тако формулисане измене или допуне, биће достављене свим заинтересованим лицима за која Наручилац има сазнања да су узела учешће у предметном поступку јавне набавке, путем дописа, факса или путем електронске поште, а измене односно допуне ће бити објављене на Порталу јавних набавки и интернет страници Наручиоца.

Наручилац ће, уколико наступе услови из члана 63. став 5. Закона о јавним набавкама, продужити рок за подношење понуда и објавити обавештење о продужењу рока за подношење понуда на Порталу јавних набавки и интернет страници Наручиоца. У случају продужења рока за отварање понуда сва права и обавезе Наручиоца и понуђача које су подлегале претходном крајњем року за подношење понуда, ће подлегати том продуженом крајњем року за подношење понуда.

По истеку рока предвиђеног за подношење понуда Наручилац не може да мења нити да допуњује конкурсну документацију.

#### **11) Измена и повлачење понуде**

У складу са чланом 87. став 6. ЗЈН, понуђач може у року за подношење понуде да допуни, измени или опозове своју понуду. Измена, допуна или повлачење понуде је пуноважно ако Наручилац прими допуну понуде, измењену понуду или обавештење о опозиву понуде пре истека рока за подношење понуда.

Измена, допуна или опозив понуде се врши на начин одређен за подношење понуде.

Понуда се не може допунити, изменити или опозвати након истека рока за подношење понуда.

#### **12) Трошкови припремања понуде**

Понуђач може да у оквиру понуде достави укупан износ и структуру трошкова припремања понуде.

Трошкове припремања и подношења понуде сноси искључиво понуђач и не може тражити од Наручиоца накнаду трошкова, осим у случајевима и на начин предвиђен чланом 88. став 3. ЗЈН.

#### **13) Важност понуде**

Понуђач је дужан да у обрасцу понуде наведе рок важења понуде.

Понуда мора да важи минимално 60 дана од дана отварања понуда. У случају да понуђач наведе краћи рок важења понуде, таква понуда ће бити одбијена.

Наручилац може, у случају истека рока важења понуде, у писаном облику да затражи од понуђача продужење рока важења понуде.

Понуђач који прихвати захтев за продужење рока важења понуде не може мењати понуду.

#### **14) Стручна оцена понуда**

Након спроведене стручне оцене понуда, биће вредноване само понуде које су предате благовремено и које у потпуности испуњавају све захтеве из конкурсне документације, тј. понуде које су одговарајуће и прихватљиве.

Понуде које су неблаговремене, неодговарајуће, које прелазе износ процењене вредности јавне набавке одбити као неприхватљиве као и понуде које имају битне недостатке (члан 106. ЗЈН).

#### **15) Поштовање обавеза које произилазе из важећих прописа заштите на раду, запошљавању и условима рада, заштити животне средине**

У складу са чланом 75. став 2. ЗЈН, понуђач је дужан да приликом састављања понуде наведе да је поштовао обавезе које произилазе из важећих прописа о заштити на раду, запошљавању и условима рада, заштити животне средине и да гарантује му није изречена мера забране обављања делатности која је на снази на дан отварања понуда.

#### **16) Заштита података**

Подаци које понуђач оправдано значи као поверљиве биће коришћени само за намену позива и неће бити доступни ником изван круга лица која буду укључена у поступак јавне набавке.

Ови подаци неће бити објављени приликом отварања понуда, нити у наставку поступка или касније.

Као поверљива, понуђач може означити документа која садрже личне податке, а која не садржи ниједан јавни регистар или која на други начин нису доступна, као и пословне податке који су прописима или интерним актима понуђача означени као поверљиви.

Наручилац ће као поверљива третирати она документа која у десном горњем углу великим словима имају исписану реч "**ПОВЕРЉИВО**".

Наручилац не одговара за поверљивост података који нису означени на горе наведени начин. Ако се као поверљиви означе подаци који не одговарају горе наведеним условима, Наручилац ће позвати понуђача да уклони ознаку поверљивости. Понуђач ће то учинити тако што ће његов представник изнад ознаке поверљивости написати "ОПОЗИВ", уписати датум, време и потписати се.

Ако понуђач у року који одреди Наручилац не опозове поверљивост документа, Наручилац ће третирати ову понуду као понуду без поверљивих података.

Неће се сматрати поверљивим цена и остали подаци из понуде који су од значаја за примену елемената критеријума и рангирање понуде.

Наручилац ће чувати као пословну тајну имена понуђача, као и поднете понуде, до истека рока предвиђеног за отварање понуда.

### **17) Додатна објашњења и исправке после отварања понуда**

После отварања понуда наручилац може приликом стручне оцене понуда да захтева од понуђача додатна објашњења која ће му помоћи при прегледу, вредновању и упоређивању понуда, а може да врши контролу (увид) код понуђача, односно његовог подизвођача (члан 93. Закона).

Уколико наручилац оцени да су потребна додатна објашњења или је потребно извршити контролу (увид) код понуђача, односно његовог подизвођача, наручилац ће се у писаном облику обратити понуђачу и оставити му примерени рок да поступи по позиву наручиоца, односно да омогући наручиоцу контролу (увид) код понуђача, као и код његовог подизвођача.

Наручилац не може да захтева, дозволи или понуди промену елемената понуде који су од значаја за примену критеријума за доделу уговора, односно промену којом би се понуда која је неодговарајућа или неприхватљива учинила одговарајућом, односно прихватљивом, осим ако другачије не произилази из природе поступка јавне набавке.

Наручилац може уз сагласност понуђача да изврши исправке рачунских грешака уочених приликом разматрања понуде по окончаном поступку отварања.

Ако се понуђач не сагласи са исправком рачунских грешака, наручилац ће његову понуду одбити као неприхватљиву.

### **18) Негативне референце**

Наручилац може одбити понуду уколико поседује доказ да је понуђач у претходне три године пре објављивања позива за подношење понуда у поступку јавне набавке:

- 1) поступао супротном забрани из чл. 23. и 25. ЗЈН;
- 2) учинио повреду конкуренције;
- 3) доставио неистините податке у понуди или без оправданих разлога одбио да закључи уговор о јавној набавци, након што му је уговор додељен;
- 4) одбио да достави доказе и средства обезбеђења на шта се у понуди обавезао.

Наручилац може одбити понуду уколико поседује доказ који потврђује да понуђач није испуњавао своје обавезе по раније закљученим уговорима о јавним набавкама који су се односили на исти предмет набавке, за период од претходне три године пре објављивања позива за подношење понуда.

Доказ може бити:

- 1) правоснажна судска одлука или коначна одлука другог надлежног органа;
- 2) исправа о реализованом средству обезбеђења испуњења обавеза у поступку јавне набавке или испуњења уговорних обавеза;
- 3) исправа о наплаћеној уговорној казни;
- 4) рекламације потрошача, односно корисника, ако нису отклоњене у уговореном року;
- 5) извештај надзорног органа о изведеним радовима који нису у складу са радовима, односно уговором;
- 6) изјава о раскиду уговора због неиспуњења битних елемената уговора дата на начин и под условима предвиђеним законом којим се уређују облигациони односи;
- 7) доказ на ангажовању у извршењу уговора о јавној набавци лица која нису означена у понуди као подизвођачи, односно чланови групе понуђача;
- 8) други одговарајући доказ примерен предмету јавне набавке, одређен конкурсном документацијом, који се односи на испуњење обавеза у ранијим поступцима јавне набавке или по раније закљученим уговорима о јавним набавкама.

Наручилац може одбити понуду ако поседује горе наведене доказе, који се односи на поступак који је спровео или уговор који је закључио и други наручилац ако је предмет јавне набавке истоврсан.

### **19) Додатно обезбеђење испуњења уговорних обавеза**

Ако предмет јавне набавке није истоврсан предмету за који је понуђач добио негативну референцу, наручилац ће захтевати додатно обезбеђење испуњења уговорних обавеза.

Додатно обезбеђење је бланко сопствена меница у висини 15% од понуђене цене.

## **20) Одлука о додели уговора**

Одлука о додели уговора биће донета у року до 25 (двадесетпет) дана од дана отварања понуда. У случајевима из чл. 109. ЗЈН, Наручилац ће донети одлуку о обустави поступка.

## **21) Елементи критеријума за доделу уговора**

Критеријум за оцењивање понуда је "**најнижа понуђена цена**", уколико су испуњени сви услови наведени у конкурсној документацији.

У ситуацији када постоје две или више понуда са истом понуђеном ценом, као најповољнија ће бити оцењена понуда понуђача који је понудио **дужи гарантни рок**.

## **22) Рок за приступање закључењу уговора**

Наручилац закључује уговор о јавној набавци са понуђачем којем је додељен уговор у року од осам дана од дана протекла рока за подношење захтева за заштиту права из члана 149. ЗЈН.

У складу са чланом 112. став 2. тачка 5. ЗЈН, уколико је поднета само једна понуда, Наручилац може закључити уговор и пре истека рока за подношења захтева за заштиту права.

Ако понуђач којем је додељен уговор одбије да закључи уговор о јавној набавци, Наручилац може да закључи уговор са првим следећим најповољнијим понуђачем.

## **23) Разлог због којег се може одустати од доделе уговора**

Наручилац задржава право да обустави поступак у складу са чланом 109. ЗЈН.

Наручилац може да обустави поступак јавне набавке из објективних и доказивих разлога који се нису могли предвидети у време покретања поступка и који онемогућавају да се започети поступак оконча, односно услед којих је престала потреба Наручиоца за предметном набавком због чега се неће понављати у току исте буџетске године, односно у наредних шест месеци.

## **24) Измене током трајања уговора**

Након закључења уговора о јавној набавци наручилац може да дозволи промену цене и других битних елемената из објективних разлога који морају бити јасно и прецизно одређени конкурсном документацијом, уговору о јавној набавци, односно предвиђени посебним прописима. Променом цене не сматра се усклађивање цене са унапред јасно дефинисаним параметрима у уговору и конкурсној документацији.

## **25) Захтев за заштиту права понуђача**

Захтев за заштиту права може да поднесе понуђач, подносилац пријаве, кандидат односно заинтересовано лице, који има интерес за доделу уговора, односно оквирног споразума у конкретном поступку јавне набавке и који је претрпео или би могао да претрпи штету због поступања наручиоца противно одредбама овог закона (у даљем тексту: подносилац захтева).

Захтев за заштиту права може да поднесе Управа за јавне набавке, Државна ревизорска институција, јавни правобранилац и грађански надзорник.

Захтев за заштиту права подноси се Наручиоцу, а копија се истовремено доставља Републичкој комисији.

Захтев за заштиту права може се поднети у току целог поступка јавне набавке, против сваке радње наручиоца, осим ако Законом о јавним набавкама није другачије одређено.

Захтев за заштиту права којим се оспорава врста поступка, садржина позива за подношење понуда или конкурсне документације сматраће се благовременим ако је примљен од стране наручиоца најкасније седам дана пре истека рока за подношење понуда (чл.149.ст.3. ЗЈН), без обзира на начин достављања и уколико је подносилац захтева у складу са чланом 63.став 2.овог Закона указао Наручиоцу на евентуалне недостатке и неправилности, а наручилац исте није отклонио.

Захтевом за заштиту права којим се оспоравају радње које Наручилац предузме пре истека рока за подношење понуде, а након рока из претходног става, сматраће се благовременим уколико је поднет најкасније до истека рока за подношење понуда.

После доношења одлуке о додели уговора из члана 108. ЗЈН или одлуке о обустави поступка из члана 109. ЗЈН, рок за подношење захтева за заштиту права је десет дана од дана објављивања одлуке на Порталу јавних набавки (чл.149.ст.6. ЗЈН).

Захтевом за заштиту права не могу се оспоравати радње Наручиоца предузете у поступку јавне набавке ако су подносиоцу захтева били или могли бити познати разлози за његово подношење пре истека рока за подношење захтева из става 5 и 6 ове тачке, а подносилац захтева га није поднео пре истека тог рока.

У случају поднетог захтева за заштиту права наручилац не може донети одлуку о додели уговора или одлуку о обустави поступка нити може закључити уговор о јавној набавци пре доношења одлуке о поднетом захтеву за заштиту права.

Захтев за заштиту права не задржава даље активности Наручиоца у поступку јавне набавке у складу са одредбама члана 150. овог Закона.

Наручилац може да одлучи да заустави даље активности у случају подношења захтева за заштиту права, при чему је дужан да у обавештењу о поднетом захтеву за заштиту права наведе да зауставља даље активности у поступку јавне набавке.

Наручилац објављује обавештење о поднетом захтеву за заштиту права на Порталу јавних набавки и на својој интернет страници најкасније у року од два дана од дана пријема захтева за заштиту права, које садржи податке из Прилога ЗЛБ.

Ако је захтев за заштиту права поднет након закључења уговора у складу са чланом 112. став 2. ЗЈН, Наручилац не може извршити уговор о јавној набавци до доношења одлуке о поднетом захтеву за заштиту права, осим ако су испуњени услови из члана 150. став 2. и 3. и ако Наручилац или Републичка комисија на предлог Наручиоца не одлучи другачије.

Подносилац захтева за заштиту права је дужан да на Рачун буџета Републике Србије број:840-30678845-06 уплати таксу у износу од 120.000,00 динара (шифра плаћања: 153 или 253; позив на број: подаци о броју или ознаци јавне набавке поводом које се подноси захтев за заштиту права; сврха: Републичка административна такса - са назнаком набавке на коју се односи; Корисник: БУЏЕТ РЕПУБЛИКЕ СРБИЈЕ).

**VIII ОБРАЗАЦ ПОНУДЕ**

**ОБРАЗАЦ 1.**

**ОБРАЗАЦ ПОНУДЕ**

број \_\_\_\_\_ од \_\_\_\_\_ године

Пословно име или скраћени назив из одговарајућег регистра	
Адреса седишта	
Овлашћено лице	
Лице за контакт	
Матични број	
ПИБ	
Телефон/телефакс	
Број рачуна	

На основу позива за достављање понуде и конкурсне документације за јавну набавку добара – „Раскладне витрине“ ЈН бр. ОП-11/18 подносимо понуду као што следи:

**ПОНУДУ ПОДНОСИМ** (заокружити):

**а) самостално**

**б) као заједничку понуду** (навести опште податке за све понуђаче из групе понуђача: пословно име или скраћени назив из одговарајућег регистра, адреса седишта, матични број, ПИБ, име особе за контакт):

1. \_\_\_\_\_  
\_\_\_\_\_ ,
2. \_\_\_\_\_  
\_\_\_\_\_ ,
3. \_\_\_\_\_  
\_\_\_\_\_ ,

**в) са подизвођачем** (навести опште податке за се подизвођаче: пословно име или скраћени назив из одговарајућег регистра, адреса седишта, матични број, ПИБ, име особе за контакт):

1. \_\_\_\_\_  
\_\_\_\_\_ који ће извршити део предмета набавке \_\_\_\_\_ , што чини \_\_\_\_\_ % од укупне вредности набавке
2. \_\_\_\_\_  
\_\_\_\_\_ који ће извршити део предмета набавке

**ПРЕДМЕТ ПОНУДЕ И ЦЕНА:**

РБ	Опис добара	Укупан износ из обраца структуре цена
1	Расхладне витрине тип 1	
2	Расхладне витрине тип 2	
3	Расхладне витрине тип 3	
Укупан износ без обрачуног ПДВ-а:		
Износ ПДВ-а		
Укупан износ са обрачунаним ПДВ-ом		

Укупан износ без обрачуног ПДВ-а (словима):

Износ ПДВ-а (словима):

Укупан износ са обрачунаним ПДВ-ом (словима):

**НАПОМЕНА:** Расхладне витрине понудити у свему према „Техничким карактеристикама (спецификација), количина, опис добара и остали услови“.

- 1. Место испоруке добара:** магацин Наручиоца истоварено, у улици Живка Карабибировића број 3.
- 2. Укупан износ без обрачуног ПДВ-а** у понуди мора бити са свим обрачунаним трошковима, истоварено у магацин Наручиоца. Уколико понуђач одобрава рабат исти не може да истакне на крају понуде и обрасца структуре цена, већ јединичне цене морају бити изражене са већ одбијеним рабатовима.
- 3. Рок испоруке:** до 30 дана од дана испостављања сваке појединачне поруџбенице.
- 4. Рок плаћања:** до 45 дана од дана пријема рачуна за сваку појединачну испоруку добара. Уз сваки испостављени рачун испоручилац прилаже отпремни лист за извршене испоруке предметних добара.
- 5. Гарантни рок:** \_\_\_\_\_ месеца/и (минимално 24 месеца) од дана испоруке добара.
- 6. Опција понуде:** 60 дана од дана отварања понуда.

*Понуђач (односно понуђачи, уколико је понуда поднета од стране више учесника, тј. подизвођачи) гарантује/у поштовање обавеза које произилазе из важећих прописа о заштити на раду, запошљавању и условима рада, заштити животне средине, и гарантује/у регистрована права интелектуалне својине која би се могла тицати предметне набавке.*

У \_\_\_\_\_

Овлашћено лице понуђача

Дана \_\_\_\_\_ године

М.П. \_\_\_\_\_

**Напомена:** Понуђач/носилац посла мора да попуни, овери печатом и потпише образац, чиме потврђује да су тачни подаци који су у обрасцу понуде наведени. У случају подношења заједничке понуде, образац потписује и оверава члан групе који је носилац посла. Образац понуде потписује власник или законски заступник понуђача/члана групе који је носилац посла, који је уписан у регистар АПР и оверава печатом



ПОДАЦИ О ПОНУЂАЧУ

НАЗИВ ПОНУЂАЧА	
АДРЕСА ПОНУЂАЧА	
МЕСТО / ПОШТАНСКИ БРОЈ	
ОПШТИНА	
ЛИЦЕ ЗА КОНТАКТ	
ТЕЛЕФОН	
ТЕЛЕФАКС	
Е-MAIL	
МАТИЧНИ БРОЈ	
РЕГИСТАРСКИ БРОЈ	
ШИФРА ДЕЛАТНОСТИ	
ПИБ	
ОБВЕЗНИК ПДВ (да/не)	
ТЕКУЋИ РАЧУН	
БАНКА	
ОВЛАШЋЕНО ЛИЦЕ	

у \_\_\_\_\_

Овлашћено лице понуђача

Дана \_\_\_\_\_ године

М.П. \_\_\_\_\_

Овај образац попуњавају понуђачи који подносе понуду самостално, као и понуђачи који подносе заједничку понуду.

**Напомена:** Уколико понуду подноси група понуђача која учествује у заједничкој понуди, овај образац је потребно копирати и попуњити за сваког учесника у заједничкој понуди (као и за носиоца посла групе понуђача). Овај образац потписује и оверава печатом носилац посла групе понуђача

**ИЗЈАВА ПОНУЂАЧА  
ДА НЕ НАСТУПА СА ПОДИЗВОЂАЧЕМ**

Под пуном материјалном и кривичном одговорношћу, изјављујемо да у понуди за јавну набавку расхладних витрина, ЈН. бр. ОП-11/18, у свему у складу са техничким описом и спецификацијом, **НЕ НАСТУПАМО** са подизвођачем

у \_\_\_\_\_

Овлашћено лице понуђача

Дана \_\_\_\_\_ године

М.П.

\_\_\_\_\_

**Напомена:** Образац потписује власник или законски заступник понуђача који је уписан у регистар АПР-а и оверава печатом

**ИЗЈАВА О АНГАЖОВАЊУ ПОДИЗВОЂАЧА  
(СПИСАК ПОДИЗВОЂАЧА КОЈЕ ЈЕ ПОНУЂАЧ АНГАЖОВАО У ПОНУДИ)**

**(члан 80. ЗЈН)**

За реализацију јавне набавке добара – Раскладне витрине, ЈН бр. ОП-11/18, у свему у складу са техничким описом и спецификацијом, ангажоваћемо следеће подизвођаче и наводимо њихово учешће у укупној вредности понуде:

<b>Изјава понуђача да наступа са подизвођачем</b>			
<b>Р.Б.</b>	<b>НАЗИВ ПОДИЗВОЂАЧА И АДРЕСА СЕДИШТА</b>	<b>ДЕО НАБАВКЕ У КОЈОЈ ЋЕ БИТИ АНГАЖОВАН ПОДИЗВОЂАЧ</b>	<b>% УЧЕШЋА У ПОНУДИ</b>
1			
2			
3			
<b>УКУПНО (максимално 50%)</b>			

у \_\_\_\_\_

**Овлашћено лице понуђача**

Дана \_\_\_\_\_ године

**М.П.** \_\_\_\_\_

**Напомена:** Образац потписује власник или законски заступник понуђача који је уписан у регистар АПР-а и оверава печатом

ПОДАЦИ О ПОДИЗВОЂАЧУ

НАЗИВ ПОДИЗВОЂАЧА	
АДРЕСА ПОДИЗВОЂАЧА	
МЕСТО / ПОШТАНСКИ БРОЈ	
ОПШТИНА	
ЛИЦЕ ЗА КОНТАКТ	
ТЕЛЕФОН	
ТЕЛЕФАКС	
Е-МАИЛ	
МАТИЧНИ БРОЈ	
РЕГИСТАРСКИ БРОЈ	
ШИФРА ДЕЛАТНОСТИ	
ПИБ	
ОБВЕЗНИК ПДВ (да/не)	
ТЕКУЋИ РАЧУН	
БАНКА	
ОВЛАШЋЕНО ЛИЦЕ	

У \_\_\_\_\_

Овлашћено лице понуђача

Дана \_\_\_\_\_ године

М.П.

\_\_\_\_\_

У \_\_\_\_\_

Овлашћено лице подизвођача

Дана \_\_\_\_\_ године

М.П.

\_\_\_\_\_

Овај образац попуњава онај понуђач који понуду подноси са подизвођачем.

**Напомена:** Уколико понуђач наступа са већим бројем подизвођача, овај образац фотокопирати и поунити за сваког подизвођача.

**ИЗЈАВА ЧЛАНОВА ГРУПЕ КОЈИ ЗАЈЕДНИЧКИ ПОДНОСЕ ПОНУДУ  
(члан 81. ЗЈН)**

Изјављујемо да наступамо као група понуђача у поступку јавне набавке добара – Раскладне витрине, ЈН бр. ОП-11/18.

Овлашћујемо члана групе \_\_\_\_\_ као носиоца посла да у име и за рачун осталих чланова групе иступа пред Наручиоцем.

Наведени понуђач из групе понуђача ће предметну набавку извести на следећи начин:				
Р.Б.	НАЗИВ ПОНУЂАЧА ИЗ ГРУПЕ ПОНУЂАЧА	ПОЗИЦИЈЕ (ВРСТА) ИЗ ПОНУДЕ КОЈЕ ИЗВОДИ ПОНУЂАЧ ИЗ ГРУПЕ ПОНУЂАЧА	ВРЕДНОСТ ПОНУДЕ (без ПДВ-а) % учешћа у понуди	ОВЕРА
1	Носилац посла:			Датум: _____ Потпис одговорног лица: _____ _____ м.п.
2				Датум: _____ Потпис одговорног лица: _____ _____ м.п.
3				Датум: _____ Потпис одговорног лица: _____ _____ м.п.

**ПРИЛОГ:** Споразум којим се понуђачи из групе међусобно и према наручиоцу обавезују на извршење јавне набавке, а који обавезно садржи податке о:

- члану групе који ће бити носилац посла, односно који ће поднети понуду и који ће заступати групу понуђача пред наручиоцем;
- понуђачу који ће у име групе понуђача потписати уговор;
- понуђачу који ће у име групе понуђача дати средство обезбеђења;
- понуђачу који ће издати рачун;
- рачуну на који ће бити извршено плаћање;
- обавезама сваког од понуђача из групе понуђача за извршење уговора.

У \_\_\_\_\_

**Овлашћено лице понуђача**

Дана \_\_\_\_\_ године

М.П. \_\_\_\_\_

**Напомена:** Образац потписује власник или законски заступник понуђача који је уписан у регистар АПР-а и оверава печатом

ОБРАЗАЦ 7.

<b>А) понуђач</b> <b>Б) члан групе понуђача</b>		<b>НАРУЧИЛАЦ</b>
НАЗИВ		<b>ЈКП „ГРАДСКЕ ПИЈАЦЕ“</b> <b>Београд, Живка</b> <b>Карабиберовића 3, Београд</b>
АДРЕСА		
МАТИЧНИ БРОЈ		
ПИБ - БРОЈ		
БРОЈ РАЧУНА		
ТЕЛЕФОН/ФАКС		

**ОБРАЗАЦ ОБАВЕЗНИХ И ДОДАТНИХ УСЛОВА ЗА УЧЕШЋЕ У ПОСТУПКУ ЈАВНЕ НАБАВКЕ И ЊИХОВО ДОКАЗИВАЊЕ**

(Поред обавезних и додатних услова датих у овом обрасцу, понуђачи су обавезни да испуне и све захтеве из конкурсне документације везане за форму и начин састављања понуда )

Р.Б.	УСЛОВ И НАЗИВ ДОКУМЕНТА КОЈИМ СЕ ДОКАЗУЈЕ ИСПУЊЕНОСТ	Датум/ број	Издат од стране/у прилогу
1.	<b>Обавезни услов:</b> да је понуђач регистрован код надлежног органа, односно уписан у одговарајући регистар <b>Доказ:</b> Извод из Агенције за привредне регистре, односно извод из регистра надлежног Привредног суда (за правна лица и предузетнике)		
2.	<b>Обавезни услов:</b> да понуђач (привредно друштво) и његов законски заступник (односно законски заступници привредног друштва уколико их има више) нису осуђивани за неко од кривичних дела као члан организоване криминалне групе, да није осуђиван за кривична дела против привреде, кривична дела против животне средине, кривично дело примања или давања мита, кривично дело преваре <b>Доказ: - за правно лице:</b> <ul style="list-style-type: none"> <li>• извод из казнене евиденције, односно уверење основног суда на чијем је подручју седиште домаћег правног лица, односно седиште представништва или огранка страног правног лица,</li> <li>• извод из казнене евиденције Посебног одељења (за организовани криминал) Вишег суда у Београду,</li> <li>• уверење из казнене евиденције надлежне полицијске управе Министарства унутрашњих послова за законског заступника (уколико има више законских заступника, ово уверење се доставља за све, да оно и његов законски заступник није осуђиван за неко од кривичних дела као члан организоване криминалне групе, да није осуђиван за неко од кривичних дела против привреде, кривична дела против заштите животне средине, кривично дело примања или давања мита, кривично дело преваре;</li> </ul> <b>- за предузетнике и физичка лица:</b> <ul style="list-style-type: none"> <li>• извод из казнене евиденције, односно уверење надлежне полицијске управе Министарства унутрашњих послова да није осуђиван за неко од кривичних дела као члан организоване криминалне групе, да није осуђиван за кривична дела против привреде, кривична дела против заштите животне средине, кривично дело примања или давања мита, кривично дело преваре</li> </ul>		
3.	<b>Обавезни услов:</b> да понуђачу није изречена мера забране обављања делатности, која је на снази у време објављивања позива за подношење понуда		

	<p><b>Доказ: -за правно лице:</b>                  потврде привредног и прекршајног суда да му није изречена мера забране обављања делатности, <b>или</b>                  потврда Агенције за привредне регистре да код овог органа није регистровано, да му је као привредном друштву изречена мера забране обављања делатности;</p> <p><b>- за предузетнике:</b>                  потврде прекршајног суда да му није изречена мера забране обављања делатности или потврде Агенције за привредне регистре да код овог органа није регистровано, да му је као привредном субјекту изречена мера забране обављања делатности;</p> <p><b>- за физичко лице:</b>                  потврда прекршајног суда да му није изречена мера забране обављања одређених послова</p>		
4.	<p><b>Обавезни услов:</b> да је понуђач измирио доспеле порезе и друге јавне дажбине у складу са прописима Републике Србије или стране државе када има седиште на њеној територији.</p> <p><b>Доказ:</b> Уверење пореске управе Министарства финансија да је понуђач измирио доспеле порезе и доприносе и Уверење надлежне локалне самоуправе да је понуђач измирио обавезе по основу изворних локалних јавних прихода <b>или</b> Потврда надлежног органа да се понуђач налази у поступку приватизације.</p>		
5.	<p><b>Обавезни услов:</b> Понуђач је дужан да при састављању понуде изричито наведе да је поштовао обавезе које произлазе из важећих прописа о заштити на раду, запошљавању и условима рада, заштити животне средине, као и да гарантује да је ималац права интелектуалне својине <b>Доказ:</b> <i>Потписан о оверен Образац изјаве (Образац изјаве, дат је у поглављу XI).</i>Изјава мора да буде потписана од стране овлашћеног лица понуђача и оверена печатом.</p> <p><b>Уколико понуду подноси група понуђача,</b> Изјава мора бити потписана од стране овлашћеног лица сваког понуђача из групе понуђача и оверена печатом.</p>		
6.	<p><b>Додатни услов:</b> да понуђач располаже неопходним <b>финансијским капацитетом</b>, што подразумева:</p> <p><b>а)</b> да је пословао позитивно у последњој обрачунској години (2014. година),</p> <p><b>б)</b> да је у 2017. години остварио укупан пословни приход од најмање 25.000.000,00 динара,</p> <p><b>ц)</b> да му текући рачун није у блокади у последњих 6 месеци до дана објављивања позива за подношење понуда;</p> <p><b>д)</b> да је остварио „Scoring оцену“ најмање „ББ+“</p> <p><b>Доказ:</b> Да располаже неопходним <b>финансијским капацитетом</b> за тачке <b>а) б) и д)</b> понуђач доставља Извештај о бонитету за јавне набавке издат од Агенције за привредне регистре у коме су садржани подаци за период 2017. годину, под тачком <b>ц)</b> доказује потврдом НБС-а о броју дана неликвидности.</p> <p><b>НАПОМЕНА:</b> Уколико за неког понуђача нису приказани подаци за наведену годину јер понуђач није постојао (основан у међувремену), релевантни су приказани подаци за период од оснивања предузећа</p>		
	<p><b>Додатни услов:</b> да понуђач располаже неопходним <b>пословним капацитетом</b>, што подразумева: да је у последње три обрачунске године (2015., 2016. и 2017.години) успешно испоручио предметна добра у вредности од најмање 25.000.000,00 динара;</p> <p><b>Доказ:</b> Да располаже неопходним <b>пословним капацитетом</b></p>		

	<p>понуђач доказује доставом попуњеног, овереног и потписаног <b>Обрасца 9</b> - „Списак најважнијих испоручених добара“ са унетим износима, датумима и називом наручиоца и попуњене, оверене и потписане потврде уз <b>Образац 9</b>, као и фотокопије уговора (уколико их има) из којих се може недвосмислено утврдити захтевани услови и спецификације рачуна овереним од стране наручиоца да су реализовани уговори (уколико их има) односно да су извршене испоруке предметних добара. Спецификација треба да садржи списак издатих фактура наручиоцу, са описом, количинама и нето финансијским износом за извршене испоруке добара</p>		
<p>7.</p>	<p><b>Додатни услов:</b> да располаже неопходним <b>техничким капацитетом</b> што подразумева да располаже са:</p> <ul style="list-style-type: none"> <li>- минимално два доставна возила носивости до 3Т за испоруку предметних добара.</li> <li>- минимално два виљушкара</li> <li>- производни погон са складишним простором за смештај и чување понуђених добара минималне површине 1000м<sup>2</sup></li> <li>- ласер машина за сечење инокса</li> <li>- панч преса за пробијање лима</li> <li>- преса за савијање инокса</li> <li>- да је опрема усаглашена са „СЕ“ знаком у складу са Правилником о безбедности машина („Сл.гласник РС“ бр. 13/2010)</li> </ul> <p>Понуђач обавезно доставља копије сертификата</p> <ul style="list-style-type: none"> <li>- <b>ИСО 9001 или СРПС ИСО 9001 или одговарајући</b></li> <li>- <b>ИСО 14001 или СРПС ИСО 14001 или одговарајући</b></li> <li>- <b>ОХСАС 18001 или СРПС ОХСАС 18001 или одговарајући</b></li> </ul> <p>важећих на дан отварања понуда из којих се може утврдити да су издати од стране сертификационе куће која је призната од акредитационог тела земље из које потиче, и потврду сертификационе куће да је сертификат важећи за текућу (2018.) годину.</p> <p><b>Доказ:</b> Да располаже неопходним <b>техничким капацитетом</b> понуђач доказује тако што доставља попуњен, оверен и потписан <b>Образац 10 - Техничка опремљеност понуђача</b>, и доказе:</p> <ul style="list-style-type: none"> <li>- копија сертификата да је опрема усаглашена са „СЕ“ знаком у складу са Правилником о безбедности машина („Сл.гласник РС“ бр. 13/2010)</li> </ul> <p>копије сертификата</p> <ul style="list-style-type: none"> <li>- <b>ИСО 9001 или СРПС ИСО 9001 или одговарајући</b></li> <li>- <b>ИСО 14001 или СРПС ИСО 14001 или одговарајући</b></li> <li>- <b>ОХСАС 18001 или СРПС ОХСАС 18001 или одговарајући</b></li> </ul> <p>важећих на дан отварања понуда из којих се може утврдити да су издати од стране сертификационе куће која је призната од акредитационог тела земље из које потиче, и потврду сертификационе куће да је сертификат важећи за текућу (2018.) годину.</p> <p><b>За возила:</b></p> <ul style="list-style-type: none"> <li>- <b>очитане податке са чипа – читача важеће саобраћајне дозволе</b> за свако возило појединачно и <b>одштампане слике регистрационе налепнице возила</b> или <b>копија полисе осигурања</b> из које се види регистарски број возила и датум истека важења регистрације односно ако саобраћајна дозвола није издата на име понуђача као власника возила поред наведеног доставити и <b>доказ о правном основу коришћења возила</b> (уговор о купопродаји или уговор о</li> </ul>		



	<p>закупу или уговор о лизингу или уговор о коришћењу возила и сл. у форми копије).</p> <p><b>За машине:</b></p> <ul style="list-style-type: none"> <li>- оверена пописна листа или копија рачуна или уговор о закупу или други релевантан доказ</li> </ul> <p><b>За производни погон са складишним простором за смештај и чување понуђених добара од минимално 1000м<sup>2</sup>:</b></p> <ul style="list-style-type: none"> <li>- Доказ о поседовању (у власништву – власнички лист или купопродајни уговор, копија пописне листе оверена од понуђача, закуп или Уговор о пословној сарадњи или други релевантан доказ)</li> </ul>		
8.	<p><b>Додатни услов:</b> да располаже неопходним <b>кадровским капацитетом</b> за испоруку предметних добара, што подразумева да има:</p> <ul style="list-style-type: none"> <li>- минимално два радно ангажована извршиоца на пословима возача и испоруке предметних добара</li> <li>- минимално један извршилац на пословима машинске струке</li> <li>- минимално један извршиоц на пословима електротехничке струке</li> <li>- минимално један извршилац на пословима техничке струке са сертификатом произвођача опреме о обучености истих да могу да врше постављање и сервисирање опреме</li> <li>- минимално десет извршиоца НКВ струке</li> </ul> <p>Да располаже неопходним <b>кадровским капацитетом</b> понуђач доказује доставом попуњеног, овереног и потписаног <b>Обрасца 11 – Кадровска оспособљеност са приложеним доказима:</b></p> <ul style="list-style-type: none"> <li>- копијама одговарајућег М обрасца за свако наведено радно ангажовано лице са списка које ће бити ангажовано на предметној јавној набавци или други одговарајући образац који пружа доказ о пријави/одјави на обавезно социјално осигурање</li> <li>- копија важеће возачке дозволе за возача (возачка категорија „Ц“)</li> <li>- копија сертификата произвођача опреме о обучености извршиоца</li> </ul>		

Докази о испуњености услова из члана 75. и 76. ЗЈН могу се достављати у **неовереним копијама**.

У складу са чланом 79. став 1. ЗЈН, Наручилац може пре доношења одлуке о додели уговора да тражи од понуђача чија је понуда оцењена као најповољнија да достави на увид оригинал или оверену копију свих или појединих доказа о испуњености услова.

Ако понуђач у остављеном, примереном року који не може бити краћи од пет дана, не достави на увид оригинал или оверену копију тражених доказа, наручилац ће његову понуду одбити као неприхватљиву.

У \_\_\_\_\_

**Овлашћено лице понуђача**

Дана \_\_\_\_\_ године

М.П. \_\_\_\_\_

**Напомена:** Образац потписује власник или законски заступник понуђача који наступа самостално или носилац посла у случају заједничке понуде, који је уписан у регистар АПР-а и оверава печатом

<b>подизвођач</b>		<b>НАРУЧИЛАЦ</b>
НАЗИВ		ЈКП „ГРАДСКЕ ПИЈАЦЕ“ Београд, Живка Карабиберовића 3, Београд
АДРЕСА		
МАТИЧНИ БРОЈ		
ПИБ - БРОЈ		
БРОЈ РАЧУНА		
ТЕЛЕФОН/ФАКС		

**ОБРАЗАЦ ОБАВЕЗНИХ И ДОДАТНИХ УСЛОВА ЗА УЧЕШЋЕ У ПОСТУПКУ ЈАВНЕ НАБАВКЕ  
И ЊИХОВО ДОКАЗИВАЊЕ ЗА ПОДИЗВОЂАЧА**

Р.Б.	УСЛОВ И НАЗИВ ДОКУМЕНТА КОЈИМ СЕ ДОКАЗУЈЕ ИСПУЊЕНОСТ	Датум/ број	Издат од стране/у прилогу
1.	<p><b>Обавезни услов:</b> да је подизвођач регистрован код надлежног органа, односно уписан у одговарајући регистар</p> <p><b>Доказ:</b> Извод из Агенције за привредне регистре, односно извод из регистра надлежног Привредног суда (за правна лица и предузетнике)</p>		
2.	<p><b>Обавезни услов:</b> да подизвођач (привредно друштво) и његов законски заступник (односно законски заступници привредног друштва уколико их има више) нису осуђивани за неко од кривичних дела као члан организоване криминалне групе, да није осуђиван за кривична дела против привреде, кривична дела против животне средине, кривично дело примања или давања мита, кривично дело преваре</p> <p><b>Доказ: - за правно лице:</b></p> <ul style="list-style-type: none"> <li>• извод из казнене евиденције, односно уверење основног суда на чијем је подручју седиште домаћег правног лица, односно седиште представништва или огранка страног правног лица,</li> <li>• извод из казнене евиденције Посебног одељења (за организовани криминал) Вишег суда у Београду,</li> <li>• уверење из казнене евиденције надлежне полицијске управе Министарства унутрашњих послова за законског заступника (уколико има више законских заступника, ово уверење се доставља за све), да оно и његов законски заступник није осуђиван за неко од кривичних дела као члан организоване криминалне групе, да није осуђиван за неко од кривичних дела против привреде, кривична дела против заштите животне средине, кривично дело примања или давања мита, кривично дело преваре;</li> </ul> <p><b>- за предузетнике и физичка лица:</b></p> <ul style="list-style-type: none"> <li>• извод из казнене евиденције, односно уверење надлежне полицијске управе Министарства унутрашњих послова да није осуђиван за неко од кривичних дела као члан организоване криминалне групе, да није осуђиван за кривична дела против привреде, кривична дела против заштите животне средине, кривично дело примања или давања мита, кривично дело преваре</li> </ul>		
3.	<p><b>Обавезни услов:</b> да подизвођачу није изречена мера забране обављања делатности, која је на снази у време објављивања позива за подношење понуда</p> <p><b>Доказ: -за правно лице:</b></p>		

	<p>потврде привредног и прекршајног суда да подизвођачу није изречена мера забране обављања делатности, <b>или</b> потврда Агенције за привредне регистре да код овог органа није регистровано, да је подизвођачу као привредном друштву изречена мера забране обављања делатности;</p> <p><b>- за предузетнике:</b> потврде прекршајног суда да подизвођачу није изречена мера забране обављања делатности или потврде Агенције за привредне регистре да код овог органа није регистровано, да је подизвођачу као привредном субјекту изречена мера забране обављања делатности;</p> <p><b>- за физичко лице:</b> потврда прекршајног суда да подизвођачу није изречена мера забране обављања одређених послова</p>		
4.	<p><b>Обавезни услов:</b> да је подизвођач измирио доспеле порезе и друге јавне дажбине у складу са прописима Републике Србије или стране државе када има седиште на њеној територији.</p> <p><b>Доказ:</b> Уверење пореске управе Министарства финансија да је подизвођач измирио доспеле порезе и доприносе и Уверење надлежне локалне самоуправе да је подизвођач измирио обавезе по основу изворних локалних јавних прихода <b>или</b> Потврда надлежног органа да се подизвођач налази у поступку приватизације.</p>		
5.	<p><b>Обавезни услов:</b> Подизвођач је дужан да при састављању понуде изричито наведе да је поштовао обавезе које произлазе из важећих прописа о заштити на раду, запошљавању и условима рада, заштити животне средине, као и да гарантује да је ималац права интелектуалне својине <b>Доказ:</b> <i>Потписан о оверен Образац изјаве (Образац изјаве, дат је у поглављу XI).</i> Изјава мора да буде потписана од стране овлашћеног лица понуђача и оверена печатом.</p>		

Докази о испуњености услова из члана 75. и 76. ЗЈН могу се достављати у **неовереним копијама**.

У складу са чланом 79. став 1. ЗЈН, Наручилац може пре доношења одлуке о додели уговора да тражи од понуђача чија је понуда оцењена као најповољнија да достави на увид оригинал или оверену копију свих или појединих доказа о испуњености услова.

Ако понуђач у остављеном, примереном року који не може бити краћи од пет дана, не достави на увид оригинал или оверену копију тражених доказа, наручилац ће његову понуду одбити као неприхватљиву.

**Овлашћено лице понуђача**

Дана \_\_\_\_\_ године

М.П.

\_\_\_\_\_

у \_\_\_\_\_

**Овлашћено лице подизвођача**

Дана \_\_\_\_\_ године

М.П.

\_\_\_\_\_

Овај образац попуњава онај понуђач који понуду подноси са подизвођачем. **Напомена:** Уколико понуђач наступа са већим бројем подизвођача, овај образац фотокопирати и поунити за сваког подизвођача.





**ТЕХНИЧКА ОПРЕМЉЕНОСТ ПОНУЂАЧА**

**Списак возила понуђача која ће бити ангажована  
за испоруку расхладних витрина**

Р.бр.	Назив и тип возила	Регистарске таблице	У власништву или закупу

**Додатни услов:** да располаже неопходним **техничким капацитетом** што подразумева да располаже са:

- минимално два доставна возила носивости до 3Т за испоруку предметних добара.
- минимално два виљушкара
- производни погон са складишним простором за смештај и чување понуђених добара минималне површине 1000м<sup>2</sup>
- ласер машина за сечење инокса
- панч преса за пробијање лима
- преса за савијање инокса
- да је опрема усаглашена са „СЕ“ знаком у складу са Правилником о безбедности машина („Сл.гласник РС“ бр. 13/2010)

Понуђач обавезно доставља копије сертификата

- **ИСО 9001 или СРПС ИСО 9001 или одговарајући**
- **ИСО 14001 или СРПС ИСО 14001 или одговарајући**
- **ОХСАС 18001 или СРПС ОХСАС 18001 или одговарајући**

важећих на дан отварања понуда из којих се може утврдити да су издати од стране сертификационе куће која је призната од акредитационог тела земље из које потиче, и потврду сертификационе куће да је сертификат важећи за текућу (2018.) годину.

**Доказ:** Да располаже неопходним **техничким капацитетом** понуђач доказује тако што доставља попуњен, оверен и потписан **Образац 10 - Техничка опремљеност понуђача**, и доказе:

- копија сертификата да је опрема усаглашена са „СЕ“ знаком у складу са Правилником о безбедности машина („Сл.гласник РС“ бр. 13/2010)
- копије сертификата
- **ИСО 9001 или СРПС ИСО 9001 или одговарајући**
- **ИСО 14001 или СРПС ИСО 14001 или одговарајући**
- **ОХСАС 18001 или СРПС ОХСАС 18001 или одговарајући**

важећих на дан отварања понуда из којих се може утврдити да су издати од стране сертификационе куће која је призната од акредитационог тела земље из које потиче, и потврду сертификационе куће да је сертификат важећи за текућу (2018.) годину.

**За возила:**

- **очитане податке са чипа – читача важеће саобраћајне дозволе** за свако возило појединачно и **одштампане слике регистрационе налепнице возила или копија полисе осигурања** из које се види регистарски број возила и датум истека важења регистрације односно ако саобраћајна дозвола није издата на име понуђача као власника возила поред наведеног доставити и **доказ о правном основу коришћења возила** (уговор о купопродаји или уговор о закупу или уговор о лизингу или уговор о коришћењу возила и сл. у форми копије).

**За машине:**

оверена пописна листа или копија рачуна или уговор о закупу или други релевантан доказ

**За производни погон са складишним простором за смештај и чување понуђених добара од минимално 1000м²:**

- Доказ о поседовању (у власништву – власнички лист или купопродајни уговор, копија пописне листе оверена од понуђача, закуп или Уговор о пословној сарадњи или други релевантан доказ)

**Уколико понуду даје група понуђача, горње услове треба да испуне заједнички.**

Датум

Потпис овлашћеног лица понуђача

\_\_\_\_\_

**М.П.**

\_\_\_\_\_

**Напомена:** Образац копирати у потребном броју примерака





**ИЗЈАВА О ДОСТАВЉАЊУ СРЕДСТВА ФИНАНСИЈСКОГ ОБЕЗБЕЂЕЊА**

\_\_\_\_\_  
Назив и адреса понуђача

Место \_\_\_\_\_

Датум \_\_\_\_\_

**ИЗЈАВА  
О ДОСТАВЉАЊУ МЕНИЦА КАО СРЕДСТВА ФИНАНСИЈСКОГ  
ОБЕЗБЕЂЕЊА ЗА ОТКЛАЊАЊЕ НЕДОСТАКА У ГАРАНТНОМ РОКУ**

Овом изјавом неопозиво потврђујемо да ћемо Наручиоцу, уколико нам додели уговор у поступку јавне набавке ЈН бр. ОП-11/18 као најповољнијем понуђачу за испоруку добара „Раскладне витрине“, на дан обостраног потписивања уговора доставити одговарајући број бланко оверених и потписаних сопствених меница (за сваку годину гаранције по једну), регистрованих код НБС, са клаузулама „безусловна“, „неопозива“, „без протеста“ и „на први позив наплатива“, са потписаним и овереним меничним овлашћењем да их Наручилац може попунити и наплатити до висине 10% процењене вредности без ПДВ-а на терет дужника, у складу са одредбама уговора . Важност меница је 5 дана дужа од трајања гарантног рока.

\_\_\_\_\_  
Потпис овлашћеног лица понуђача

М.П.

**МЕНИЧНО ОВЛАШЋЕЊЕ**  
за корисника бланко, сопствене менице

Које издаје ДУЖНИК:

Назив: \_\_\_\_\_:

Седиште и адреса: \_\_\_\_\_

Матични број: \_\_\_\_\_ ПИБ: \_\_\_\_\_

Дана: \_\_\_\_\_ у месту \_\_\_\_\_

Текући рачун број: \_\_\_\_\_

Код банке: \_\_\_\_\_

Сагласно одредбама члана 47а. Закона о платном промету („Сл. лист СРЈ“ бр. 3/2002 и 5/2003 и „Сл. гласник РС“ бр. 43/2004.), одредбама Закона о меници и тачке 1, 2. и 6. Одлуке о ближним условима, садржини и начину вођења регистра меница и овлашћења („Сл.гласник РС“ бр. 56/2011) и давања понуде у поступку јавне набавке: **ЈН бр. ОП-11/18 – РАСХЛАДНЕ ВИТРИНЕ**, од (датум) \_\_\_\_\_ године у вредности од (бројем) \_\_\_\_\_ динара, (словима) \_\_\_\_\_.

**ОВЛАШЋУЈЕ СЕ**

**ЈКП „Градске пијаце“ Београд, са седиштем у Београду, Живка Карабибировића 3** да бланко потписане и оверене соло менице број: \_\_\_\_\_ добијене као гаранција за отклањање недостатака у гарантном року у поступку јавне набавке, ЈН бр. ОП-11/18, може попунити са клаузулама „безусловно“ и „неопозиво“, „на први позив наплатива“, „без протеста“, са роком доспећа „по виђењу“, без трошкова на износ од 10% од процењене вредности без обрачунаог ПДВ-а. Наручилац ће износ наплатити уколико Испоручилац (Дужник) не изврши своје обавезе у року и на начин у складу са одредбама уговора, на терет дужника: \_\_\_\_\_, са седиштем у \_\_\_\_\_, ул. \_\_\_\_\_ бр. \_\_\_\_\_.

Меница је важећа и у случају да у току трајања предметног уговора дође до: промена лица овлашћених за заступање правног лица, лица овлашћених за располагање средствима са рачуна дужника, промена печата, статусних промена код дужника, оснивања нових правних субјеката од стране дужника и других промена од значаја за правни промет.

**ДУЖНИК - ИЗДАВАЛАЦ МЕНИЦЕ**

М.П.

\_\_\_\_\_  
Потпис овлашћеног лица

Неопозиво потврђујемо да ћемо у случају да нам Наручилац додели уговор за јавну набавку ЈН бр. ОП-11/18 као најповољнијем понуђачу за испоруку добара „Расхладне витрине“, уз доставу одговарајућег броја меница отклањање недостатака у гарантном року (за сваку годину гаранције по једну), доставити и одговарајући број меничних овлашћења у складу са овим обрасцем, доказ о регистрацији менице и фотокопију картона депонованих потписа.

**Овлашћено лице понуђача**

М.П.

**ИЗЈАВА**

**ПОНУЂАЧА О ОБИЛАСКУ ЛОКАЦИЈЕ – ПИЈАЦА КАЛЕНИЋ**

Потврђујемо да смо дана \_\_\_\_\_ 2018. године, ми:

\_\_\_\_\_  
*[назив и седиште понуђача]*

извршили обилазак локације за испоруку предметних добара на пијаци Каленић ради учествовања у отвореном поступку јавне набавке предметних добара са уградњом број ОП-11/18.

Такође изјављујемо, да смо стекли увид у све потребне податке и информације неопходне за припрему понуде, прегледали и проверили локацију, њену околину и ограничења и прикупили све расположиве информације у вези с тим, да смо проценили обим и природу захтеваног посла, прилазе до локације, постојеће изворе за снабдевање електричном енергијом, као и све остале околности које су од утицаја за испоруку опреме, као и да смо добили све информације које су потребне у погледу ризика, непредвиђених и свих других околности које могу да утичу или се могу одразити на испоруку добара и да смо у потпуности упознати са свим условима испоруке предметних добара и да су они сада видљиви и не могу бити основ за било какве накнадне промене у понуђеним роковима реализације предмета јавне набавке и промене понуђених јединичних цена.

Обилазак локације извршили су овлашћени представници понуђача:

1. \_\_\_\_\_
2. \_\_\_\_\_
3. \_\_\_\_\_
4. \_\_\_\_\_
5. \_\_\_\_\_

\_\_\_\_\_  
(потпис одговорног лица Наручиоца)

М.П.

**НАПОМЕНА:**

У случају да понуду подноси група понуђача, образац попуњава, потписује и оверава само носилац посла – овлашћени члан групе понуђача.

У случају да понуђач подноси понуду са подизвођачем, овај доказ не треба доставити за подизвођача.

**ИЗЈАВА**

**ПОНУЂАЧА О ОБИЛАСКУ ЛОКАЦИЈЕ – ПИЈАЦА БАНОВО БРДО**

Потврђујемо да смо дана \_\_\_\_\_ 2018. године, ми:

\_\_\_\_\_  
*[назив и седиште понуђача]*

извршили обилазак локације за испоруку предметних добара на пијаци Баново брдо ради учествовања у отвореном поступку јавне набавке предметних добара са уградњом број ОП-11/18.

Такође изјављујемо, да смо стекли увид у све потребне податке и информације неопходне за припрему понуде, прегледали и проверили локацију, њену околину и ограничења и прикупили све расположиве информације у вези с тим, да смо проценили обим и природу захтеваног посла, прилазе до локације, постојеће изворе за снабдевање електричном енергијом, као и све остале околности које су од утицаја за испоруку опреме, као и да смо добили све информације које су потребне у погледу ризика, непредвиђених и свих других околности које могу да утичу или се могу одразити на испоруку добара и да смо у потпуности упознати са свим условима испоруке предметних добара и да су они сада видљиви и не могу бити основ за било какве накнадне промене у понуђеним роковима реализације предмета јавне набавке и промене понуђених јединичних цена.

Обилазак локације извршили су овлашћени представници понуђача:

1. \_\_\_\_\_
2. \_\_\_\_\_
3. \_\_\_\_\_
4. \_\_\_\_\_
5. \_\_\_\_\_

\_\_\_\_\_  
(потпис одговорног лица Наручиоца)

М.П.

**НАПОМЕНА:**

У случају да понуду подноси група понуђача, образац попуњава, потписује и оверава само носилац посла – овлашћени члан групе понуђача.

У случају да понуђач подноси понуду са подизвођачем, овај доказ не треба доставити за подизвођача.

**ИЗЈАВА**

**ПОНУЂАЧА О ОБИЛАСКУ ЛОКАЦИЈЕ – ПИЈАЦА ДУШАНОВАЦ**

Потврђујемо да смо дана \_\_\_\_\_ 2018. године, ми:

\_\_\_\_\_  
*[назив и седиште понуђача]*

извршили обилазак локације за испоруку предметних добара на пијаци Душановац ради учествовања у отвореном поступку јавне набавке предметних добара са уградњом број ОП-11/18.

Такође изјављујемо, да смо стекли увид у све потребне податке и информације неопходне за припрему понуде, прегледали и проверили локацију, њену околину и ограничења и прикупили све расположиве информације у вези с тим, да смо проценили обим и природу захтеваног посла, прилазе до локације, постојеће изворе за снабдевање електричном енергијом, као и све остале околности које су од утицаја за испоруку опреме, као и да смо добили све информације које су потребне у погледу ризика, непредвиђених и свих других околности које могу да утичу или се могу одразити на испоруку добара и да смо у потпуности упознати са свим условима испоруке предметних добара и да су они сада видљиви и не могу бити основ за било какве накнадне промене у понуђеним роковима реализације предмета јавне набавке и промене понуђених јединичних цена.

Обилазак локације извршили су овлашћени представници понуђача:

1. \_\_\_\_\_
2. \_\_\_\_\_
3. \_\_\_\_\_
4. \_\_\_\_\_
5. \_\_\_\_\_

\_\_\_\_\_  
(потпис одговорног лица Наручиоца)

М.П.

**НАПОМЕНА:**

У случају да понуду подноси група понуђача, образац попуњава, потписује и оверава само носилац посла – овлашћени члан групе понуђача.

У случају да понуђач подноси понуду са подизвођачем, овај доказ не треба доставити за подизвођача.

**ИЗЈАВА О ПРИХВАТАЊУ ТЕХНИЧКИХ КАРАКТЕРИСТИКА (СПЕЦИФИКАЦИЈЕ)**

\_\_\_\_\_  
Назив и адреса понуђача

Место \_\_\_\_\_

Датум \_\_\_\_\_

**ИЗЈАВА**

Изјављујемо да ће, уколико нам Наручилац додели уговор у поступку јавне набавке ЈН бр. ОП - 11/18 као најповољнијем понуђачу за испоруку расхладних витрина, испоручена добра у свему одговарати техничким карактеристикама (спецификацијом) из конкурсне документације, да ће у потпуности бити усаглашена са захтеваном документацијом коју прилажемо уз достављену понуду по овој јавној набавци Сагласни смо да наведене техничке карактеристике (спецификација) и приложена захтевана документација представљају саставни део уговора.

\_\_\_\_\_  
Потпис одговорног лица понуђача

М.П.

**ИЗЈАВА О ПРИХВАТАЊУ УСЛОВА ИЗ ПОЗИВА ЗА ДОСТАВУ ПОНУДА И КОНКУРСНЕ ДОКУМЕНТАЦИЈЕ**

\_\_\_\_\_  
Назив и адреса понуђача

Место \_\_\_\_\_

Датум \_\_\_\_\_

**ИЗЈАВА**

Изјављујемо да прихватамо све услове из позива за подношење понуда и конкурсне документације ЈН бр. ОП - 11/18 за избор најповољнијег понуђача за испоруку расхладних витрина. Сагласни смо да ти услови представљају саставни део уговора.

\_\_\_\_\_  
Потпис одговорног лица понуђача

**М.П.**

## УПУТСТВО КАКО ДА СЕ ПОПУНИ ОБРАЗАЦ СТРУКТУРЕ ЦЕНА ПОНУДЕ

- Образац структуре цена понуде мора бити читко откуцана или исписана штампаним словима и бројевима.
- Образац структуре цена понуде мора потписати одговорно лице понуђача.
- Образац структуре цена понуде оверити печатом.
- У Обрасцу структуре цена понуде морају бити исказани основни елементи структуре цене.
- Рубрика **Укупан износ** се попуњава тако што се помноже рубрике: **количина x јединична цена**.
- Рубрика **Укупан износ без пореза на додату вредност** се попуњава тако што се саберу вредности уписане у рубрици Укупно.
- **Порез на додату вредност** се обрачунава по општој стопи од 20%.
- Рубрика **Укупан износ са порезом на додату вредност** се попуњава тако што се саберу вредности уписане у рубрици Укупан износ без пореза на додату вредност и Порез на додату вредност.



**ОБРАЗАЦ 19.**

**НАРУЧИЛАЦ**  
 ЈКП „Градске пијаце“ Београд  
 Живка Карабибериовића 3  
 11000 Београд  
 ПИБ: 101721046

**ПОНУЂАЧ**  
 Назив предузећа \_\_\_\_\_  
 Адреса \_\_\_\_\_  
 Тел./факс \_\_\_\_\_  
 Текући рачун бр. \_\_\_\_\_  
 Матични број \_\_\_\_\_

Датум \_\_\_\_\_

**ОБРАЗАЦ СТРУКТУРЕ ЦЕНА** број \_\_\_\_\_  
**Спецификација добара – Расхладне витрине**

Рб.	Врста материјала	Јед. мере	Количина	Јединична цена	Укупан износ
1	Расхладне витрине тип 1	КОМ	2		
2	Расхладне витрине тип 2	КОМ	14		
3	Расхладне витрине тип 3	КОМ	66		
<b>УКУПНО БЕЗ ОБРАЧУНАТОГ ПОРЕЗА НА ДОДАТУ ВРЕДНОСТ:</b>					
<b>ПОРЕЗ НА ДОДАТУ ВРЕДНОСТ:</b>					
<b>УКУПНО СА ОБРАЧУНАТИМ ПОРЕЗОМ НА ДОДАТУ ВРЕДНОСТ:</b>					

Укупан износ без обрачунаог ПДВ-а (словима): \_\_\_\_\_

Износ ПДВ-а на укупан износ (словима): \_\_\_\_\_

Укупан износ са обрачунаним ПДВ-ом (словима): \_\_\_\_\_

**НАПОМЕНА:** Расхладне витрине понудити у свему према „Техничким карактеристикама (спецификација), количина, опис добара и остали услови“.

- Место испоруке добара:** магацин Наручиоца истоварено, у улици Живка Карабибериовића број 3.
- Укупан износ без обрачунаог ПДВ-а** у понуди мора бити са свим обрачунаним трошковима, истоварено у магацин Наручиоца. Уколико понуђач одобрава рабат исти не може да истакне на крају понуде и обрасца структуре цена, већ јединичне цене морају бити изражене са већ одбијеним рабатовима.
- Рок испоруке:** до 30 дана од дана испостављања сваке појединачне поруџбенице.
- Рок плаћања:** до 45 дана од дана пријема рачуна за сваку појединачну испоруку добара. Уз сваки испостављени рачун испоручилац прилаже отпремни лист за извршене испоруке предметних добара.
- Гарантни рок:** \_\_\_\_\_ месеци (минимално 24 месеца) од дана испоруке добара.
- Опција понуде:** 60 дана од дана отварања понуда.

у \_\_\_\_\_

**Овлашћено лице понуђача**

Дана \_\_\_\_\_ године

М.П. \_\_\_\_\_

**Напомена:** Понуђач/носилац посла мора да попуни, овери печатом и потпише образац, чиме потврђује да су тачни подаци који су у обрасцу понуде наведени. У случају подношења заједничке понуде, образац потписује и оверава члан групе који је носилац посла. Образац понуде потписује власник или законски заступник понуђача/члана групе који је носилац посла, који је уписан у регисар АПР и оверава печатом

**IX МОДЕЛ УГОВОРА**

**ОБРАЗАЦ 20.**

## МОДЕЛ УГОВОРА О ИСПОРУЦИ РАСХЛАДНИХ ВИТРИНА

закључен између:

1. Јавног комуналног предузећа „Градске пијаце“ Београд, Живка Карабиберића 3, Београд, матични број 07034628, ПИБ 101721046, кога заступа в.д.директора Бојан Бајагић (у даљем тексту: **Наручилац**) и
2. „\_\_\_\_\_” из \_\_\_\_\_, ул. \_\_\_\_\_ бр. \_\_\_\_\_, матични број \_\_\_\_\_, ПИБ \_\_\_\_\_ кога заступа \_\_\_\_\_ (у даљем тексту: **Испоручилац**)

**Испоручилац је носилац заједничке понуде групе понуђача**, чији су следећи чланови (прецртати уколико је понуђач поднео понуду самостално):

1. „\_\_\_\_\_” из \_\_\_\_\_, ул. \_\_\_\_\_ бр. \_\_\_\_\_, матични број \_\_\_\_\_, ПИБ \_\_\_\_\_ кога заступа \_\_\_\_\_
2. „\_\_\_\_\_” из \_\_\_\_\_, ул. \_\_\_\_\_ бр. \_\_\_\_\_, матични број \_\_\_\_\_, ПИБ \_\_\_\_\_ кога заступа \_\_\_\_\_

**Испоручилац је део испоруке поверио подизвођачу** (прецртати уколико понуђач или група понуђача нису поднели понуду са подизвођачем):

1. „\_\_\_\_\_” из \_\_\_\_\_, ул. \_\_\_\_\_ бр. \_\_\_\_\_, матични број \_\_\_\_\_, ПИБ \_\_\_\_\_ кога заступа \_\_\_\_\_
2. „\_\_\_\_\_” из \_\_\_\_\_, ул. \_\_\_\_\_ бр. \_\_\_\_\_, матични број \_\_\_\_\_, ПИБ \_\_\_\_\_ кога заступа \_\_\_\_\_

### Члан 1.

Уговорне стране сагласно констатују :

- да је наручилац, на основу члана 32. Закона о јавним набавкама („Сл. гласник РС“ бр. 124/14, 14/15 и 68/15), спровео отворени поступак јавне набавке за набавку добара – „**Расхладне витрине**, ЈН бр. ОП - 11/18;
- да је Испоручилац на основу позива за достављање понуда, дана \_\_\_\_\_ 2016. године, доставио понуду број \_\_\_\_\_, заведену код Наручиоца под бр. \_\_\_\_\_ од \_\_\_\_\_ године, (**попуњава Наручилац**) која се налази у прилогу уговора и чини његов саставни део;
- да понуда Испоручиоца у потпуности одговара захтевима и условима које је Наручилац предвидео у конкурсној документацији и техничкој спецификацији
- да је Наручилац у складу са чланом 108. Закона о јавним набавкама на основу извештаја о стручној оцени понуда донео одлуку о додели уговора Испоручиоцу за предметну набавку.

## ПРЕДМЕТ УГОВОРА

### Члан 2.

Предмет овог уговора је регулисање међусобних односа између Наручиоца и Испоручиоца у вези испоруке расхладних витрина (у даљем тексту: добра), за потребе Наручиоца у свему према понуди Испоручиоца бр. \_\_\_\_\_ од \_\_\_\_\_ (зав. бр. код Наручиоца бр. \_\_\_\_\_ од \_\_\_\_\_ године) и техничким карактеристикама (спецификацији) из конкурсне документације. Усвојена понуда Испоручиоца (са обрасцем структуре цена) као и техничке карактеристике (спецификација) из конкурсне документације ЈН бр. ОП-11/18, чине саставни део овог Уговора.

### Члан 3.

Испоручилац се обавезује да испоручи расхладне витрине у свему према техничким прописима, стандардима и нормативима који важе за ову врсту добара и према техничким карактеристикама из конкурсне документације ЈН бр. ОП-11/18.

## ЦЕНА

### Члан 4.

Укупан износ (збир појединачних позиција из обрасца структуре цена добијен по формули - понуђена јединична цена x количина) односно укупна вредност из обрасца понуде Испоручиоца износи \_\_\_\_\_ динара (словима \_\_\_\_\_).  
Укупан износ је изражен без обрачунаог ПДВ-а који ће се обрачунавати по стопи од 20%.

### Члан 5.

Уговорена цена утврђена је на основу јединичних цена из усвојене понуде Испоручиоца и обухвата вредност испоручених добара, све трошкове транспорта, испоруке (истовара) уговорене количине и врсте расхладних витрина, истоварено у магацин Наручиоца, као и све друге везане трошкове.

## УСЛОВИ И НАЧИН ПЛАЋАЊА

### Члан 6.

Наручилац ће уговорену цену платити Испоручиоцу на рачун бр. \_\_\_\_\_ код \_\_\_\_\_ банке, у року до 45 дана од дана пријема рачуна са јединичним ценама из понуде Испоручиоца наведене у члану 2. овог Уговора, након извршене сваке испоруке расхладних витрина на основу достављене поруџбенице. Уз рачун мора бити приложен потписан отпремни лист.

## НАЧИН И РОК ИСПОРУКЕ

### Члан 7.

Испоручилац се обавезује да уговорене количине расхладних витрина испоручује сукцесивно, у року до 30 дана од дана испостављања поруџбенице Наручиоца.

Уговорне стране констатују да су уговорени рокови испоруке битан елемент овог Уговора.

## ОБАВЕЗЕ НАРУЧИОЦА

### Члан 8.

Наручилац је обавезан да:

- Испоручиоцу достави поруџбеницу са тачном спецификацијом и количинама расхладних витрина
- Испоручиоцу уредно плаћа испоручена добра на начин и у року како је дефинисано овим Уговором.

## ОБАВЕЗЕ ИСПОРУЧИОЦА

## Члан 9.

Испоручилац је обавезан да:

- изврши испоруку расхладних витрина у свему према спецификацији и количинама наведеним у достављеној поруџбеници на начин и у року како је то дефинисано у члану 6 и 7 овог Уговора.
- Наручиоцу испостави исправан рачун за испоручену робу,
- У току гарантног периода врши отклањање свих уочених недостатака на витринама на начин дефинисан у члану 14. овог уговора.

## ПЕНАЛИ (УГОВОРНА КАЗНА)

### Члан 10.

Испоручилац се обавезује да Наручиоцу у року од 10(десет) радних дана од дана потписивања овог Уговора достави банкарску гаранцију за добро извршење посла, са клаузулама „безусловна“, „неопозива“, „без протеста“ и „на први позив наплатива“ у износу од 10% уговорене вредности без ПДВ-а и са роком важности који је 30 дана дужи од рока датог за коначно извршење посла.

Наручилац се може наплатити из достављене банкарске гаранције у року од 30 дана од дана протекла рока по било којој испоруци предметних добара или по завршетку свих испорука по овом Уговору, обрачуном дана закашњења и то у висини од 0,2% укупно процењене вредности добара која Испоручилац према достављеној поруџбеници није испоручио у року предвиђеном овим Уговором, за сваки дан закашњења, а максимално до 10% уговорене вредности без ПДВ-а. Уколико укупна уговорна казна пређе износ од 10% уговорене вредности без ПДВ-а, уговор се сматра раскинутим.

Ако се за време трајања уговора промене рокови за извршење уговорне обавезе, важност банкарске гаранције мора се продужити.

Наручилац се обавезује да Испоручиоцу врати банкарску гаранцију у року од 30 дана од дана завршеног посла по овом Уговору.

Уколико због прекорачења рока испоруке кривицом Испоручиоца, Наручилац буде трпео штету у већем износу од 10% уговорене вредности без ПДВ-а, Наручилац задржава право да од Испоручиоца тражи накнаду штете.

## КВАНТИТАТИВНИ И КВАЛИТАТИВНИ ПРИЈЕМ

### Члан 11.

Испоручилац је уз понуду доставио и потписану и оверену изјаву да ће расхладне витрине испоручене по овом Уговору у свему одговарати условима одређеним у техничким карактеристикама (спецификацији). Испоручилац у потпуности одговара за дату изјаву.

Уколико се било када у току експлоатације расхладних витрина установи да испоручена добра не одговарају техничким карактеристикама (спецификацији) из конкурсне документације или се утврде скривене мане, Наручилац има право на накнаду штете коју трпи због неодговарајућег квалитета. Висину штете утврђиваће овлашћени стални судски вештак кога одреди Наручилац.

### Члан 12.

Уколико Наручилац стави писмене примедбе на квалитет испоручених добара, сматрајући да су супротне уговореном, Испоручилац је обавезан да поступи по основаним примедбама и исте отклони у року од 5 (пет) дана с тим што сноси све трошкове отклањања примедби.

Уколико Испоручилац не поступи по основаним примедбама, Наручилац има право да уочене недостатке отклони преко трећег лица, на терет Испоручиоца наплатом менице за добро извршење посла. Уколико трошкови отклањања недостатака прелазе вредност дате менице за добро извршење посла, Наручилац задржава право на накнаду штете у висини разлике између стварних трошкова отклањања недостатака и висине менице.

### Члан 13.

Уколико Испоручилац, из неоправданих разлога, не започне или прекине са испоруком расхладних витрина, Наручилац има право да једнострано раскине уговор и испоруку добара повери другом испоручиоцу уз наплату менице за добро извршење посла у пуном износу на име накнаде штете коју је Испоручилац нанео Наручиоцу прекидом односно одустајањем од испоруке добара.

## ГАРАНТНИ РОК

### Члан 14.

Гарантни рок за квалитет испоручених добара почиње да тече од извршене примопредаје и траје \_\_\_\_\_ месеци (минимално 24 месеца). Уколико у току гарантног рока Наручилац позове Испоручиоца да отклони недостатке, а све у складу са датом гаранцијом, Испоручилац се обавезује да одмах а најкасније у року од 5 дана поступи по налогу Наручиоца и отклони наведене недостатке у које улазе и трошкови замене расхладних витрина.

Уколико Испоручилац не поступи како је наведено у претходном ставу, Наручилац има право да отклони недостатке са урачунатим трошковима замене добара на терет Испоручиоца коришћењем меница из става 3. овог члана.

Испоручилац се обавезује да Наручиоцу одмах по потписивању овог Уговора достави одговарајући број бланко сопствених меница (за сваку годину гаранције по једну меницу) прописно потписаних и оверених, са клаузулом „безусловна“, „неопозива“, „без протеста“ и „на први позив наплатива“ за отклањање грешака у гарантном року који је наведен у ставу 1. и 2. овог члана, регистрованих код НБС, са меничним овлашћењима да их Наручилац може попунити до укупне висине стварних трошкова отклањања недостатака а максимално до 10% уговорене вредности.

Наручилац је обавезан да врати Испоручиоцу ненаплаћене менице у року од 30 дана од дана истека гарантног рока предвиђеног у ставу 1. овог члана.

## ЗАВРШНЕ ОДРЕДБЕ

### Члан 15.

За евентуалне спорове који настану током реализације овог Уговора, а које уговорне стране не могу да реше споразумно, надлежан је Привредни суд у Београду.

### Члан 16.

Овај Уговор ступа на снагу када се кумулативно испуне следећи услови:

- када га потпишу обе уговорне стране;
- када Испоручилац достави банкарску гаранцију за добро извршење посла, менице и менична овлашћења као финансијско обезбеђење за отклањање недостатака у гарантном року.

Уколико Испоручилац не достави банкарску гаранцију за добро извршење посла у року наведеном у члану 10. став 1. овог Уговора и менице и менична овлашћења из члана 14. став 3. овог Уговора у наведеном року, сматраће се да је одустао од уговора.

### Члан 17.

Овај Уговор је сачињен у 4 (четири) истоветна примерка од којих Наручилац задржава 2 (два) и Испоручилац 2 (два) примерка.

**ЗА ИСПОРУЧИОЦА**  
Директор

**ЗА НАРУЧИОЦА**  
в.д. Директора

---

Бојан Бајагић

**X ОБРАЗАЦ ИЗЈАВЕ О НЕЗАВИСНОЈ ПОНУДИ**

**ОБРАЗАЦ ИЗЈАВЕ О НЕЗАВИСНОЈ ПОНУДИ**

\_\_\_\_\_  
(Назив понуђача)

\_\_\_\_\_  
(Седиште и адреса)

\_\_\_\_\_  
(Датум)

У складу са чланом 26. и 61. став 4. тачка 9. Закона о јавним набавкама („Службени гласник РС“ број 124/14, 14/15 и 68/15), по пуном материјалном и кривичном одговорношћу дајемо следећу

**ИЗЈАВУ  
О НЕЗАВИСНОЈ ПОНУДИ**

Као понуђач у поступку јавне набавке добара – Раскладне витрине, ЈН бр. ОП-11/18 у отвореном поступку, изјављујемо под пуном материјалном и кривичном одговорношћу да понуду подносимо НЕЗАВИСНО, без договора са другим понуђачима или заинтересованим лицима.

**Овлашћено лице понуђача**

**Место и датум:**

\_\_\_\_\_  
**М.П.** \_\_\_\_\_

**НАПОМЕНЕ:**

1. Изјаву попунити на местима где је то предвиђено, потписати и оверити печатом понуђача.
2. У случају подношења заједничке понуде или понуде са подизвођачем, при чему има два или више учесника заједничке понуде потребно је да сваки од њих потпише и овери изјаву (исту претходно копирати у потребном броју примерака)

**XI ОБРАЗАЦ ИЗЈАВЕ О ПОШТОВАЊУ ОБАВЕЗА  
КОЈЕ ПРОИЗИЛАЗЕ ИЗ ВАЖЕЋИХ ПРОПИСА**

**ИЗЈАВА О ПОШТОВАЊУ ОБАВЕЗА КОЈЕ ПРОИЗИЛАЗЕ ИЗ ВАЖЕЋИХ ПРОПИСА  
(ЧЛ.75.СТ.2. ЗЈН)**

Понуђач \_\_\_\_\_ (пун  
**назив и адреса понуђача**) под пуном материјалном и кривичном одговорношћу потврђује да је  
поштовао обавезе које произилазе из важећих прописа о заштити на раду, запошљавању и условима  
рада, као и да као и да немају забрану обављања делатности која је на снази у време подношења  
понуде (чл. 75. ст. 2. Закона).

У \_\_\_\_\_

Понуђач (потпис)

Дана \_\_\_\_\_ године

М.П.

\_\_\_\_\_

**НАПОМЕНЕ:**

1. Изјаву попунити на местима где је то предвиђено, потписати и оверити печатом понуђача.
2. У случају подношења заједничке понуде или понуде са подизвођачем, при чему има два или више учесника заједничке понуде потребно је да сваки од њих потпише и овери изјаву (исту претходно копирати у потребном броју примерака)

**XII ОБРАЗАЦ ТРОШКОВА ПРИПРЕМЕ ПОНУДЕ**

**ОБРАЗАЦ ТРОШКОВА ПРИПРЕМЕ ПОНУДЕ**

\_\_\_\_\_  
**(Назив понуђача)**

\_\_\_\_\_  
**(Седиште и адреса)**

\_\_\_\_\_  
**(Датум)**

У складу са чланом 88. закона јавним набавкама („Службени гласник РС“ 124/14,14/15 и 68/15) као и чланом 6. и 19. Правилника о обавезним елементима конкурсне документације у поступцима јавних набавки и начину доказивања испуњености услова („Службени гласник РС“ 29/2013), достављамо структуру трошкова за припремање понуде за јавну набавку добара – Расхладне витрине, ЈН бр. ОП-11/18 и то:

Врста трошка и износ у динарима:

1. \_\_\_\_\_ динара
2. \_\_\_\_\_ динара
3. \_\_\_\_\_ динара
4. \_\_\_\_\_ динара
5. \_\_\_\_\_ динара

**Место и датум:**

**Овлашћено лице понуђача**

\_\_\_\_\_

\_\_\_\_\_

**М.П.**